

«ЗАХИСТ УКРАЇНИ. РІВЕНЬ СТАНДАРТУ»

Навчальна програма
для 10–11 класів закладів
загальної середньої освіти

*Затверджено наказом Міністерства
освіти і науки України
від 04.11.2020 р. № 1377*

ПОЯСНЮВАЛЬНА ЗАПИСКА

Вивчення предмета «Захист України» спрямоване на досягнення мети загальної середньої освіти. Метою загальної середньої освіти є: всебічний розвиток, навчання, виховання, виявлення обдарувань, соціалізація особистості, яка здатна до життя в суспільстві та цивілізованій взаємодії з природою, має прагнення до самовдосконалення і здобуття освіти упродовж життя, готова до свідомого життєвого вибору та самореалізації, відповідальності, трудової діяльності та громадянської активності, дбайливого ставлення до родини, своєї країни, довкілля, спрямування своєї діяльності на користь іншим людям і суспільству.

Провідним чинником розвитку такої особистості є формування в учнів умінь застосовувати знання у реальних життєвих умовах, під час розв'язку практичних завдань та здатності визначати і обґрунтовувати власну життєву позицію.

Навчальний предмет «Захист України» вивчається у закладах освіти України відповідно до Державного стандарту базової і повної загальної середньої освіти, затвердженого постановою Кабінету Міністрів України від 23.11.2011 р. № 1392, та є базовим навчальним предметом згідно Типової освітньої програми закладів загальної середньої освіти III ступеня, затвердженої наказом Міністерства освіти і науки України від 20.04.2018 № 408 (зі змінами).

Конституція України визначає захист України обов'язком громадян України, найважливішою функцією держави. Безпека людини, її життя і здоров'я визнаються в Україні найвищою соціальною цінністю.

Метою навчального предмета «Захист України» є формування в учнівської молоді життєво необхідних знань, умінь і навичок щодо захисту України та дій в умовах надзвичайних ситуацій, а також системного уявлення про військово-патріотичне виховання як складову частину національно-патріотичного виховання. Провідним методологічним підходом реалізації визначеної мети є запровадження компетентнісного підходу в освітній процес закладів середньої освіти з урахуванням ключових компетентностей як результату навчання.

Мета реалізовується комплексом таких навчальних і виховних завдань:

- ознайомлення учнівської молоді з основами нормативно-правового забезпечення захисту України, цивільного захисту населення та особистої безпеки людини;
- усвідомлення учнівською молоддю свого обов'язку щодо захисту України в разі виникнення загрози незалежності та територіальній цілісності держави;
- набуття знань про функції Збройних Сил України та інших військових формувань, їхні характерні особливості;
- засвоєння основ захисту України, цивільного захисту населення, домедичної допомоги, здійснення психологічної підготовки учнівської молоді до захисту України;

- підготовка учнів до захисту України, професійної орієнтації молоді до служби у Збройних Силах України та інших військових формуваннях, визначених чинним законодавством, до захисту життя і здоров'я, забезпечення власної безпеки і безпеки інших людей у надзвичайних ситуаціях мирного і воєнного часу.

Навчальна програма складається з двох тематичних планів, які вивчаються у закладах системи загальної середньої освіти впродовж 10 і 11 класів та під час навчально-польових зборів/занять (тематичний план № 1) і навчально-тренувальних занять (тематичний план № 2). У кожному періоді предмет вивчається за тематичними планами № 1, № 2 окремо. Навчальний предмет при цьому в обох випадках називається «Захист України» з уточненням «Основи медичних знань» для тематичного плану № 2.

Тематичний план № 1 — вивчення предмета «Захист України» юнаками та тематичний план № 2 — вивчення предмета «Захист України» («Основи медичних знань») дівчатами. Тематичний план № 1 можуть опанувати й дівчата, які виявили вмотивоване бажання, та за згодою їхніх батьків (опікунів). Тематичний план № 2 можуть вивчати юнаки, які за станом здоров'я чи релігійними переконаннями не можуть опанувати тематичний план № 1 за умови подання відповідних медичних довідок, довідок релігійних громад. Навчальна програма передбачає вивчення предмета обсягом не менше 1,5 години на тиждень (або 2 години за умови виділення 0,5 години з додаткових годин на окремі базові предмети).

У другому семестрі 11 (10) класу 18 годин відводиться на проведення навчально-польових зборів/занять (тематичний план № 1) і навчально-тренувальних занять (тематичний план № 2). Поділ класів на групи юнаків та дівчат здійснюється незалежно від кількості учнів у класі. Проте, якщо у групі менше 5 осіб, то учні цієї групи навчаються за індивідуальними навчальними планами.

Навчально-польові збори/заняття і навчально-тренувальні заняття проводяться з метою практичного закріплення рівня знань, умінь та навичок учнів у 11 (10) класі наприкінці навчального року. Триденні (18 годин) навчально-польові збори/заняття та навчально-тренувальні заняття проводяться на базах військових частин, військових комісаріатів, лікувально-оздоровчих установ, базових навчальних закладів та навчальних закладів. До їхньої організації та проведення залучаються обласні, міські/районні військові комісаріати та органи місцевого самоврядування.

Програма для проведення навчально-польових (тренувальних) зборів/занять не залежить від потижневого навантаження і розрахована на 18 навчальних годин. Оцінка за навчально-польові збори/заняття (НПЗ) і навчально-тренувальні заняття (НТЗ) виставляється окремо від семестрових та визначає підсумкову (річну) на рівні з семестровими. Проведення навчально-польових зборів/занять, навчально-тренувальних занять записуються на окремій сторінці журналу, підсумкова оцінка за НПЗ виставляється перед річною оцінкою з предмета «Захист України» за другий рік навчання.

Основною організаційною формою вивчення предмета «Захист України» в загальноосвітніх навчальних закладах усіх типів є урок, що проводиться вчителем згідно з календарно-тематичним плануванням та навчальним планом, складеними відповідно до навчальної програми. Урок за обома тематичними планами починається з шикуння, виконання гімну України, перевірки готовності класу до уроку. За тематичним планом № 1 стройова підготовка проходить під час уроку, а також у вигляді стройових тренажів на початку уроку тривалістю 3–5 хвилин.

Уроки предмета «Захист України» повинні мати практичну спрямованість. Психологічна підготовка учнівської молоді до захисту України здійснюється протягом усього викладання предмета.

Морально-психологічна підготовка здійснюється в ході навчання з метою формування морально-психологічної готовності та спроможності учнів виконувати покладені на них завдання, переборювати труднощі та небезпеку у надзвичайних ситуаціях, витримувати навантаження. Для цього на заняттях та тренуваннях учителями створюються відповідні умови. Вивчення цивільного захисту проводиться окремо у групах юнаків і дівчат.

Оцінювання учнів з предмета «Захист України» здійснюється відповідно до Критеріїв оцінювання навчальних досягнень учнів.

Оцінювання навчальних досягнень учнів на уроках «Захист України» може здійснюватися за такими видами діяльності:

- Засвоєння техніки виконання вправи (може здійснюватися окремо від прийому навчального нормативу).
- Виконання навчального нормативу (з урахуванням динаміки особистого результату).
- Виконання навчальних завдань під час проведення уроку.
- Засвоєння теоретико-методичних знань.

Оцінювання навчальних досягнень учнів (див. додаток 1) з предмета «Захист України» здійснюється відповідно до Критеріїв оцінювання навчальних досягнень учнів за рівнем засвоєння ними складових знаннєвого (теоретичні та теоретико-методичні знання) та діяльнісного (виконання вправ, навчальних завдань) компонентів навчальної програми. Оцінка за виконання нормативу може враховуватися в сукупну оцінку за виконання контрольної вправи (елемента). При цьому оцінки за виконання практичних вправ, дій, алгоритмів, нормативів є пріоритетними під час здійснення тематичного, семестрового чи річного оцінювання.

Програма предмета «Захист України» включає:

- пояснювальну записку;
- вклад предмета у формування ключових компетентностей;
- очікувані результати навчально-пізнавальної діяльності учнів та зміст навчального матеріалу;
- додатки.

У залежності від матеріально-технічної бази закладу освіти кількість годин програмового матеріалу може бути скоригована на 20% в межах

розділу. Послідовність вивчення розділів та тем в межах вимог навчальної програми вчитель може коригувати самостійно.

Стрільба з автомата проводиться на відповідно обладнаних стрільбищах і в тирах згідно з планами військових комісаріатів на підставі наказів, погоджених з начальником гарнізону (командиром військової частини, начальником вищого військового навчального закладу), органом управління освітою і керівником навчального закладу та дотримання заходів безпеки.

Обов'язкова форма одягу для вчителя та рекомендована для учнів під час проведення занять з предмета «Захист України» (тематичний план № 1) — військова (форма військових формувань України без знаків розрізнення військовослужбовців Збройних Сил України або інших військових формувань, утворених відповідно до законів України, особами, які не мають на це права).

Тематичний план № 1 предмета «Захист України» передбачає вивчення учнями таких розділів:

Розділ I. Основи національної безпеки України.

Розділ II. Збройні Сили України на захисті України.

Розділ III. Статути Збройних Сил України.

Розділ IV. Стройова підготовка.

Розділ V. Вогнева підготовка.

Розділ VI. Тактична підготовка.

Розділ VII. Прикладна фізична підготовка.

Розділ VIII. Основи цивільного захисту.

Розділ IX. Домедична допомога.

Тематичний план № 2 предмета «Захист України» передбачає вивчення учнями таких розділів:

Розділ I. Основи медичних знань і домедичної допомоги.

Розділ II. Основи цивільного захисту.

Розділ III. Міжнародне гуманітарне право (МГП) про захист цивільного населення.

Розділ IV. Домедична допомога в бойових умовах.

Вклад предмета у формування ключових компетентностей

№ з/п	Ключові компетентності	Компоненти
1	Спілкування державною (і рідною у разі відмінності) мовами	<p>Уміння: володіти мовною базою, оперуючи якою можна реалізувати будь-яку ситуацію спілкування на військову тематику; доречно поєднувати вербальні та невербальні засоби спілкування відповідно до мети, ситуації мовлення, тобто сформованість комунікативних навичок на заняттях із предмета «Захист України»; брати участь у полілогах і діалогах, вести монолог з проблемних тем предмета; знаходити, вибирати, сприймати, аналізувати і використовувати інформацію військового спрямування; оцінювати комунікативну ситуацію і приймати професійне рішення та планувати комунікативні дії.</p> <p>Ставлення: здатність розуміти та використовувати різні складові національної культури (традиції, ритуали, звичаї, соціальні стереотипи) під час заходів військово-патріотичного виховання; усвідомлення значення військової справи для розвитку патріотичної особистості; шанування державних символів України, які концентровано виражають провідну роль нації у становленні власної держави.</p> <p>Навчальні ресурси: інформація про історію розвитку українського війська та техніки і озброєння військової частини</p>

№ з/п	Ключові компетентності	Компоненти
2	Спілкування іноземними мовами	<p>Уміння: читати і розуміти тексти, ініціювати, підтримувати і закінчувати розмови щодо роботи з пам'ятками міжнародного гуманітарного права; брати участь в іншомовному спілкуванні (усне та письмове мовлення) щодо військової справи; володіти культурою ділового та професійного спілкування іноземними мовами; володіти культурою відповідно до правил поведінки учасника бойових дій; володіти основами ділового спілкування іноземною мовою у типових ситуаціях; розуміти розмовне мовлення під час участі у міжнародних проєктах, поїздках за кордон; володіти навичками розуміння іноземної мови на слух під час повідомлень та інформації щодо надзвичайних ситуацій у мирний та воєнний час; використовувати іншомовні навчальні джерела для отримання інформації на військову тематику.</p> <p>Ставлення: знання звичаїв, особливостей життя у країні, мова якої вивчається, відповідність мовленевої поведінки та етикету носіїв мови; позитивне ставлення до іноземної мови як засобу спілкування, повага до народу — носія цієї мови, толерантне ставлення до його культури, звичаїв та способу життя; культурна неупередженість і соціокультурна спостережливість, тактовність і ввічливість; розуміння значення іноземної мови як засобу вирішення багатьох проблем міжкультурного спілкування і підвищення престижу та посилення ролі України в світі; уміння знаходити інформацію в іноземних джерелах про тактику дій іноземних держав, зброю нового покоління та ін.</p> <p>Навчальні ресурси: новини іноземною мовою, військова термінологія міжнародного гуманітарного права, зустрічі з військовослужбовцями з іноземних держав, зустрічі з учасниками бойових дій іноземних держав</p>

Компоненти	
№ з/п	Ключові компетентності
3	<p>Математична компетентність</p> <p>Уміння: моделювати бойові ситуації та розкривати основні події в процесах ведення збройної боротьби; розв'язувати вогневі задачі на ураження противника як процес знищення цілей вогнем з різних видів зброї; проводити розрахунок для прогнозування можливих результатів бойових дій; визначати вихідні умовки прицілу та точки прицілювання з урахуванням відстані до цілі та її розмірів; визначати відстані на місцевості за лінійними розмірами предметів або безпосереднім проміром (пари кроків); використовувати математичні методи під час виносу точки прицілювання з урахуванням бічного вітру чи під час руху цілі; розраховувати бойові можливості підрозділів щодо ураження противника під час різних способів ведення бою; здійснювати підрахунок та аналіз частоти серцевих скорочень у стані спокою та під час фізичних навантажень; визначати сторони горизонту за компасом та годинником, вміти надавати інформацію про своє місцезнаходження. Ставлення: усвідомлення важливості математичних знань та математичного мислення під час постановки чи виконання завдань з розділів програми (вогнева, військова та прикладна фізична, домедична та тактична підготовка і військова топографія). Навчальні ресурси: вирішення вогневих завдань, визначення відстаней за допомогою лінійних розмірів, визначення бойових можливостей підрозділів, рух за азимутом, визначення життєвих показників людини</p>

Компоненти	
№ з/п	Ключові компетентності
4	<p>Основні компетентності</p> <p>Уміння: діяти при можливості застосування противником хімічної зброї, отруйних речовин з метою збереження життя; використовувати засоби індивідуального та колективного захисту і спеціальної обробки; характеризувати та вміти діяти під час надзвичайних ситуацій природного, суспільно-політичного й громадського характеру; дотримуватись правил безпечної поведінки під час виникнення надзвичайних ситуацій з вибухонебезпечними предметами; застосовувати маскування як вид бойового забезпечення, яке організовується та здійснюється з метою приховування від противника складу сил своїх військ і введення його в оману стосовно намірів та розташування своїх підрозділів, споруд та вогневих позицій. Ставлення: розуміння впливу військових дій на природу; розуміння катастрофічного впливу ядерної, хімічної та біологічної зброї як руйнівної сили; ціннісне ставлення до навколишнього середовища як до потенційного джерела життя, усвідомлення важливості бережливого природокористування; позитивне ставлення до природних елементів, які дають можливість змінювати зовнішній вигляд бойової техніки; усвідомлення значення природних елементів у навколишньому середовищі, які використовуються у фотоелементах, дають можливість «бачити» в темряві, вести бій у нічних умовах, застосовуються в атомних силових установках, використовуються для створення снарядів та куль; готовність до вирішення проблем, пов'язаних зі станом довкілля, що є наслідком надзвичайних ситуацій; розуміння впливу військових дій та надзвичайних ситуацій різного характеру на природу. Навчальні ресурси: вирішення питань під час дій у надзвичайних ситуаціях, засоби захисту природи від вражаючих факторів зброї, ситуаційні вправи щодо вирішення проблем стану довкілля</p>

№ з/п	Ключові компетентності	Компоненти
5	Інформаційно-цифрова компетентність	<p>Уміння: самостійно знаходити, аналізувати та добирати необхідну інформацію, обробляти її, зберігати та передавати її за допомогою технічних засобів та інформаційних технологій; використовувати інформаційно-комунікативні технології, розуміти та оцінювати різні аспекти медіаконтенту; ефективно комунікувати за допомогою онлайн-комунікації в різноманітних формах (електронна пошта, чати, блоги, соціальні мережі тощо); здійснювати інформаційну діяльність зі збору, обробки, передачі, збереження інформації; формувати практичні навички зі стрільби по статичним та динамічним мішеням за допомогою лазерних електронних стрілецьких тренажерів; працювати з комплексами навчальними матеріалами (електронними підручниками); використовувати всевітню систему взаємосполучених комп'ютерних мереж, що базуються на комплекті інтернет-протоколів.</p> <p>Ставлення: усвідомлення впливу інформаційних та комунікативних технологій і пристроїв на здоров'я людини, переваг та ризиків їхнього застосування; розуміння проблем та наслідків комп'ютерної залежності.</p> <p>Навчальні ресурси: комп'ютерні програми з тактичної та вогневої підготовки, відеоуроки з військової тематики, презентації з тем розділів програми «Захист України», комп'ютерні тести з метою оцінки знань учнів з військової справи, блогосфера педагогів «ЗУ», соціальні мережі (групи в соціальних мережах)</p>

№ з/п	Ключові компетентності	Компоненти
6	Уміння вчитися впродовж життя	<p>Уміння: визначати мету навчальної діяльності, добирати та застосовувати потрібні знання і способи діяльності для досягнення мети; організовувати та планувати свою навчальну діяльність; моделювати власній освітній напрямок, аналізувати, контролювати, коригувати та оцінювати результати своєї навчальної діяльності; доводити правильність власного судження або визнавати його помилковість.</p> <p>Ставлення: усвідомлення власних освітніх потреб та цінності нових знань і вмінь; зацікавленість у пізнанні світу; розуміння важливості вчитися впродовж всього життя; прагнення до вдосконалення результатів своєї діяльності.</p> <p>Навчальні ресурси: моделювання власного освітнього напрямку</p>
7	Ініціативність і підприємливість	<p>Уміння: генерувати нові ідеї, розв'язувати життєві проблеми, аналізувати, ухвалювати оптимальні рішення щодо уникнення військових конфліктів та їхнього урегулювання мирним шляхом; використовувати критерії практичності, ефективності та точності, щоб обрати найкраще рішення як майбутнього військовослужбовця, який буде діяти в сучасному загальновійськовому бою; аргументувати та захищати свою позицію, дискутувати за проблемами та питаннями повсякденної життєдіяльності військ; використовувати різні стратегії, шукати оптимальних способів розв'язання взаємовідносин та дотримання статутних положень, правил військової ввічливості та поваги до командирів, начальників та підлеглих, старших та молодших; аналізувати та оцінювати власні професійні можливості, здібності та співвідносити їх з вимогами до військовослужбовця, члена військового колективу та представника військової частини;</p>

Компоненти	
№ з/п	Ключові компетентності
	боротися з порушеннями правил військової дисципліни, контролювати свої емоції під час виконання складних завдань та психофізичного навантаження в складних ситуаціях, організувати свій час і мобілізувати ресурси для вивчення військової справи; оцінювати власні можливості в процесі рухової діяльності, виконання стрійових прийомів, прийомів з осново самозахисту, виконання нормативів з вогневої, тактичної, військової та прикладної фізичної підготовки та основ цивільного захисту; реалізувати різні ігри на місцевості, відповідати за власні рішення, визнавати недоліки у тактичних діях, планувати та реалізувати проекти на військово-спортивну тематику (змагання зі стрільби, воєнізовані естафети, військово-спортивні патріотичні ігри (вишколи) тощо). Ставлення: ініціативність, відповідальність, впевненість у собі; переконаність, що успіх команди — це й особистий успіх; позитивне оцінювання та підтримка конструктивних ідей інших; відвага, наполегливість, самовіддача, усвідомлення важливості співпраці під час ігрових ситуацій. Навчальні ресурси: змагання з військово-прикладних видів спорту, участь у тактико-стройових заняттях, практичних стрільбах, діях на місцевості
8	Соціальна та громадянська компетентності
	Уміння: аргументувати та відстоювати свою позицію; ухвалювати аргументовані рішення в життєвих ситуаціях та діях військовослужбовця в сучасному загальновійськовому бою; співпрацювати в колективі, вносити свою частку в роботу групи для вирішення проблем відносно вивчення та впровадження статутних положень про військово дисципліну, внутрішній порядок у військовій частині, правил поведінки військовослужбовця;

Компоненти	
№ з/п	Ключові компетентності
	виявляти соціальні почуття, змістом яких є любов до України, повага до сучасних Збройних сил, готовність виконувати накази та розпорядження командирів, начальників, проявляти повагу в колективі; застосовувати процедури та способи захисту власних інтересів, прав та свобод як майбутніх військовослужбовців стосовно законів України; виконувати громадянський обов'язок щодо захисту незалежності та територіальної цілісності України; ефективно спілкуватися, долати стереотипи, робити свідомий вибір та діяти відповідально. Ставлення: усвідомлення цінностей людини як вищої соціальної цінності, поваги до її прав і свобод, закону; прагнення до суспільної справедливості, рівноправності; активна та відповідальна громадянська позиція, розуміння громадянського обов'язку; відповідальність за спільну справу. Навчальні ресурси: Статuti Збройних сил України, Конституція України, міжнародні правові акти, сучасна публіцистика, виконання проектів, завдання соціального змісту
9	Обізнаність та самовираження у сфері культури
	Уміння: розуміти власну національну культуру, історію та становлення сучасних Збройних сил, повагу до історичного минулого; окреслювати основні тенденції розвитку культури у минулому та сьогоденні, враховувати історичні етапи розвитку українського війська, визначних полководців, історичні битви; використовувати мистецькі артефакти для пізнання минулого, осмислювати значення мистецтва в історичному контексті, знати історію розвитку та класифікацію сучасної зброї; аналізувати досягнення української культури та культур інших народів.

№ з/п		Ключові компетентності	Компоненти
			<p>Ставлення: свідоме збереження і розвиток власної національної культури та історичної спадщини; повага до культур інших країн; відповідальна поведінка та піклування про пам'ятки української та світової культури; відкритість до міжкультурного діалогу.</p> <p>Навчальні ресурси: твори військового мистецтва, творчі проекти, інтерактивні заняття в музеях бойової та трудової слави, вивчення історії рідного краю</p>
10	Екологічна грамотність і здорове життя	<p>Уміння: змінювати навколишній світ засобами сучасних технологій без шкоди для середовища; надавати допомогу собі та тим, хто її потребує під час травмувань, кровотеч та поранень; приймати рішення, обмірковуючи альтернативи і прогнозуючи наслідки для здоров'я, добробуту і безпеки людини; регулярно вдосконалювати фізичний стан, демонструвати рухові вміння і навички та використовувати їх у різних життєвих ситуаціях; діяти у небезпечних ситуаціях та надавати домедичну допомогу постраждалим.</p> <p>Ставлення: відповідальне ставлення до свого здоров'я та здоров'я інших людей; дотримання морально-етичних і правових норм, правил екологічної поведінки в довіллі; ціннісне ставлення до навколишнього середовища як до потенційного джерела здоров'я, добробуту та безпеки людини і спільноти, усвідомлення важливості бережливого природокористування; усвідомлення значення здоров'я для самовираження та соціальної взаємодії.</p> <p>Навчальні ресурси: соціальні, екологічні та медичні проекти, моделювання соціальних ситуацій, зокрема впливу природного та техногенного середовища на здоров'я і безпеку людини, мультимедійні презентації до проектів щодо добробуту, здоров'я і безпеки, спортивні змагання</p>	

ОРІЄНТОВНИЙ ТЕМАТИЧНИЙ ПЛАН № 1 вивчення предмета юнаками (дівчатами за їхнім власним бажанням)

№ з/п	Кількість годин на тиждень (1,5 год)	Кількість годин на тиждень (2 год)		З них на навчально-польові збори/ заняття
		1 рік (10 клас)	2 рік (11 клас)	
Вступний урок	1	1	1	—
Розділ I. Основи національної безпеки України	2	—	2	—
1 Система національної безпеки України	1	—	1	—
2 Національні інтереси України та загрози національній безпеці. Воєнна доктрина України	1	—	1	—
Розділ II. Збройні Сили України на захисті України	5	—	7	—
1 Нормативно-правова база з військових питань. Військова присяга та військова символіка України	1	—	1	—

№ з/п	Кількість годин на тиждень (1,5 год)	Кількість годин на тиждень (2 год)		3 них на навчально-польові збори/ заняття
		1 рік (10 клас)	2 рік (11 клас)	
		Разом	Разом	
2	2	2	4	—
3	2	2	2	—
Розділ III. Статути Збройних Сил України	2	2	3	—
1	1	1	2	—
2	1	1	1	—
Розділ IV. Стройова підготовка	4	4	5	—
1	3	3	4	—
2	1	1	1	—
Розділ V. Вогнева підготовка	21	10	26	4
1	10	10	14	—
2	7	—	7	3

№ з/п	Кількість годин на тиждень (1,5 год)	Кількість годин на тиждень (2 год)		3 них на навчально-польові збори/ заняття
		1 рік (10 клас)	2 рік (11 клас)	
		Разом	Разом	
3	4	4	5	1
Розділ VI. Тактична підготовка	29	10	37	11
1	1	—	1	—
2	6	—	9	—
3	18	—	22	10
4	3	3	4	—
5	1	—	1	1
Розділ VII. Прикладна фізична підготовка	4	4	6	—
1	2	—	2	—
2	2	—	4	—
Розділ VIII. Основи цивільного захисту	13	6	18	10

№ з/п	Кількість годин на тиждень (1,5 год)	Кількість годин на тиждень (2 год)		3 них на навчально-польові збори/ заняття
		1 рік (10 клас)	2 рік (11 клас)	
1	1	1	1	—
2	5	—	7	—
3	6	—	8	—
4	1	—	2	—
Разом	24	8	13	3
Розділ ІХ. Домедична допомога				
1	4	4	4	—
2	4	4	4	—
3	16	—	9	3
Резерв часу			5	
РАЗОМ	105	52	35	18

Орієнтовний план проведення навчально-польових зборів/занять

№ з/п	Назва розділу	Кількість годин	1 день	2 день	3 день
1	Тактична підготовка	11	6	5	
2	Вогнева підготовка	4		1	3
3	Домедична допомога	3			3
	РАЗОМ	18	6	6	6

10 клас

Тематичний план № 1

Зміст навчального матеріалу та очікувані результати навчально-пізнавальної діяльності учнів

Очікувані результати навчально-пізнавальної діяльності учнів	Зміст навчального матеріалу
Вступне заняття	
<p>Знаннєвий компонент <i>Учень (учениця):</i> розуміє роль і місце військово-патріотичного виховання у системі патріотичного виховання молоді; характеризує вимоги Конституції України щодо захисту України, свої обов'язки у разі виникнення загрози суверенітету та територіальної цілісності України, поняття національної безпеки держави; розуміє значення предмета «Захист України» у власному житті та для суспільства. Ціннісний компонент <i>Учень (учениця):</i> виконує обов'язки та правила поведінки на заняттях</p>	<p>Військово-патріотичне виховання — складова національно-патріотичного виховання молоді. Підготовка до захисту України — обов'язок кожного громадянина. Зміст програми предмета «Захист України», завдання кожного розділу, порядок проведення занять.</p>
Обов'язки та правила поведінки учнів на уроках	

Очікувані результати навчально-пізнавальної діяльності учнів	Зміст навчального матеріалу
<p>Знансвий компонент Учень (учениця): характеризує механізми і моделі системи світової колективної безпеки; визначає основні положення Воєнної доктрини України та Стратегії національної безпеки України; називає структуру воєнної організації держави та її керівництво; характеризує Воєнну доктрину України; розуміє проблематику національних інтересів та загроз Українській державі; доцільність військового співробітництва з метою досягнення безпеки країни; готовність Збройних Сил України до сучасних воєнних загроз та викликів в умовах «гібридної війни»; розуміє принципи діяльності під час проведення гуманітарних операцій; обґрунтовує участь України в миротворчих операціях; характеризує формати відносин Україна–НАТО та структурами європейської системи колективної безпеки; має уявлення про діяльність НАТО; розуміє перспективи та переваги вступу України в НАТО</p>	<p>Розділ I. Основи національної безпеки України</p> <p>Система світової колективної безпеки. Поняття національної безпеки держави. Система національної безпеки України. Поняття «гібридна війна». Структура воєнної організації держави та її керівництва. Національні інтереси України та загрози національній безпеці. Воєнна доктрина України. Розвиток національних Збройних Сил та інших військових формувань України — необхідна умова забезпечення могутності Української держави. Міжнародне військове співробітництво та участь збройних формувань України в миротворчих місіях ООН. Формати відносин Україна–НАТО та зі структурами європейської системи колективної безпеки. Перспективи вступу України в НАТО</p>

Очікувані результати навчально-пізнавальної діяльності учнів	Зміст навчального матеріалу
<p>Знансвий компонент Учень (учениця): називає основні закони України, що забезпечують обороноздатність держави; види військової служби; розуміє напрямки військово-професійної орієнтації учнів; характеризує особливості підготовки військових кадрів для ЗСУ та інших військових формувань; знає правила прийому, порядок підготовки та вступу до військових навчальних закладів; розуміє завдання строкової, контрактної, альтернативної служб та їхні відмінності; знає історію походження військової присяги, Бойового Прапора, військової символіки збройних формувань України; характеризує текст військової присяги, її історію, порядок прийняття та значення, походження Бойового Прапора, військових відзнак та символіки України; пояснює значення і порядок прийняття присяги; розуміє наслідки порушення присяги; характеризує особливості Бойових Прапорів військової частини як символів честі, доблесті і слави; має уявлення про Бойовий Прапор військової частини</p>	<p>Розділ II. Збройні Сили України на захисті України</p> <p>Тема 1. Нормативно-правова база з військових питань. Військова присяга та військова символіка України</p> <p>Нормативно-правова база з військових питань. Законодавство України про військову службу. Структура та завдання Збройних Сил України та інших військових формувань України, які передбачені законодавством. Основні напрямки військово-професійної орієнтації учнів. Військові навчальні заклади, правила прийому, порядок підготовки та вступу до них. Історія походження військової присяги, Бойового Прапора, військової символіки збройних формувань України. Військова присяга — клятва на вірність українському народові, її значення, порядок прийняття та відповідальність за порушення. Бойовий Прапор військової частини — символ честі, доблесті і слави</p>

Очікувані результати навчально-пізнавальної діяльності учнів	Зміст навчального матеріалу
<p>Знанневий компонент <i>Учень (учениця):</i> називає основні історичні етапи розвитку українсько-го війська; характеризує історично-політичні умови формування Збройних Сил України; називає видатних військових діячів українського народу; наводить приклади визначних воєнних подій, битв українського війська</p> <p>Тема 3. Основи міжнародного права</p> <p>Знанневий компонент <i>Учень (учениця):</i> знає основні поняття та терміни міжнародного гуманітарного права (МГП); правила поведінки солдата в бою; міжнародні розпізнавальні знаки; принципи діяльності під час проведення гуманітарних операцій; вміє розпізнавати осіб та об'єкти, які перебувають під захистом МГП; розуміє особливості ведення воєнних дій з урахуванням норм МГП; механізм та види юридичної відповідальності за порушення норм МГП; характеризує заборонені методи та засоби ведення воєнних дій</p>	<p>Тема 2. Історія розвитку українського війська</p> <p>До державний давньослов'янський період, або Слов'янське військо (III–IX ст. н. е.); історія українського війська періоду Київської Русі; історія українського війська періоду Козаччини; Українські військові формування та участь українців у військових подіях XX ст. ЗСУ незалежної України до 2014 р. Нова українська армія: з 2014-го до сьогодні. Видатні військові діячі українського народу</p> <p>Об'єктивна необхідність врегулювання ведення бойових дій за допомогою міжнародного гуманітарного права.</p> <p>Особливості ведення воєнних дій з урахуванням норм МГП. Заборонені засоби та методи ведення воєнних дій.</p> <p>Правила застосування норм МГП щодо розпізнавання осіб та об'єктів.</p> <p>Міжнародний правовий захист жертв війни та цивільних об'єктів. Захист дітей та жінок в МГП. Запобігання порушенням норм МГП</p>

Очікувані результати навчально-пізнавальної діяльності учнів	Зміст навчального матеріалу
<p>Знанневий компонент <i>Учень (учениця):</i> називає Статути Збройних Сил України, їхні основні вимоги; розуміє військові звання і знаки розрізнення; обґрунтовує поняття «військова ввічливість», «статутні відносини», «нестатутні відносини»; має уявлення про порядок звернення до начальників, віддання і виконання наказів; характеризує правила військової ввічливості і поведінки військовослужбовців; характеризує поняття щодо суті і значення військової дисципліни; пояснює обов'язки військовослужбовців з дотримання військової дисципліни; заохочення та стягнення, що накладаються на солдатів (матросів), сержантів (старшин); наводить приклади заохочень та стягнень, що накладаються на солдатів (матросів), сержантів (старшин)</p> <p>Тема 2. Організація внутрішньої служби</p> <p><i>Учень (учениця):</i> характеризує розпорядок дня військової частини та його значення для виконання заходів повсякденної діяльності, побут особового складу підрозділів; призначення добового наряду роти</p>	<p>Розділ III. Статути Збройних Сил України</p> <p>Тема 1. Військовослужбовці та стосунки між ними. Військова дисципліна</p> <p>Поняття про військові статuti. Військові звання і знаки розрізнення. Начальники (прямі та безпосередні) та підлеглі, старші та молодші, їхні права і обов'язки. Дотримання військовослужбовцями статутних взаємовідносин. Правила військової ввічливості і поведінки військовослужбовців. Порядок звернення до начальників, віддання і виконання наказів.</p> <p>Військова дисципліна, її суть і значення. Обов'язки військовослужбовців з дотримання військової дисципліни. Заохочення та стягнення, що накладаються на солдатів (матросів), сержантів (старшин)</p>
<p>Учень (учениця): характеризує розпорядок дня військової частини та його значення для виконання заходів повсякденної діяльності, побут особового складу підрозділів; призначення добового наряду роти</p>	<p>Розподіл часу і повсякденний порядок. Розпорядок дня та його значення для виконання основних заходів повсякденної діяльності навчання й побуту особового складу підрозділів. Розміщення військовослужбовців в польових умовах</p>

Очікувані результати навчально-пізнавальної діяльності учнів	Зміст навчального матеріалу
<p align="center">Розділ IV. Стрйова підготовка</p> <p align="center">Тема 1. Стрйові прийоми і рух без зброї</p> <p>Знаннєвий компонент <i>Учень (учениця):</i> характеризує стрй та їхні елементи; розуміє обов'язки солдата перед шиккуванням і в стрйою; попередні та виконавчі команди; має уявлення про виконання команд «СТАВАЙ», «РІВНЯЙСЬ», «СТРУНКО», «ВІЛЬНО». Діяльнісний компонент <i>Учень (учениця):</i> приймає стрйове положення; виконує стрйові команди та прийоми, повороти на місці, рух стрйовим і похідним кроком, повороти під час руху; характеризує дії, які виконуються в поворотах під час руху; дотримується заходів безпеки під час виконання стрйових прийомів</p>	<p>Стрй та їхні елементи. Обов'язки військовослужбовця перед шиккуванням і в стрйою. Попередня та виконавча команди. Виконання команд «СТАВАЙ», «РІВНЯЙСЬ», «СТРУНКО», «ВІЛЬНО».</p> <p>Стрйове положення. Повороти на місці. Рух стрйовим і похідним кроком. Повороти під час руху.</p> <p>Виконання стрйових прийомів і руху без зброї</p>
<p align="center">Тема 2. Стрй відділення</p> <p>Знаннєвий та діяльнісний компонент <i>Учень (учениця):</i> здійснює шиккування відділення в розгортутій і похідній стрйо; виконує розмикання та змикання у складі відділення; виконує дії під час перешикування відділення з однієї шеренги у дві і навпаки; рухається у складі відділення стрйовим та похідним кроком</p>	<p>Шиккування відділення в розгортутій і похідній стрйо. Розмикання і змикання відділення.</p> <p>Перешикування відділення з однієї шеренги (колони) у дві і навпаки.</p> <p>Рух відділення стрйовим і похідним кроком</p>

Очікувані результати навчально-пізнавальної діяльності учнів	Зміст навчального матеріалу
<p align="center">Розділ V. Вогнева підготовка</p> <p align="center">Тема 1. Стрйлецька зброя та поводження з нею</p> <p>Знаннєвий компонент <i>Учень (учениця):</i> називає основні етапи розвитку стрйлецької зброї; має уявлення про історію українського зброярства; називає та розрізняє види сучасної стрйлецької зброї (пістолети, гвинтівки, автомати, кулемети, гранатомети); має уявлення про принципи дії та бойові властивості стрйлецької зброї; має уявлення про постріл та лінію прицілювання, правильну роботу на спусковому гачку, визначення точки прицілювання; знає прийоми і правила стрйльби із стрйлецької зброї; виконує прийоми стрйльби із стрйлецької зброї; вміє призначати вихідні дані для стрйльби та розуміє корегування стрйльби; знає види бойових положень для стрйльби (стоячи, з коліна, лежачи); виконує дії під час приготування до стрйльби, проведення і припинення вогню; називає постріл і його періоди; вміє виконувати постріл; здійснює спостереження за полем бою, вибирає цілі для обстрілу;</p>	<p>Зміст навчального матеріалу</p> <p>Історія розвитку та класифікація стрйлецької зброї. Історія українського зброярства. Озброєння іноземних армій.</p> <p>Сучасна стрйлецька зброя. Її класифікація, бойові властивості, будова.</p> <p>Основи стрйльби зі стрйлецької зброї. Прийоми та правильна стрйльба зі стрйлецької зброї. Поняття пострілу. Лінія прицілювання. Правила прицілювання та тривання його одноманітності. Принципи дії оптичних і та колімаційних прицілів та їхні візичні зразки.</p> <p>Прийоми стрйльби. Положення під час стрйльби з місця (лежачи, з коліна, стоячи) та в русі. Вибір і зайняття правильної позиції для стрйльби.</p> <p>Правила та техніка ведення стрйльби Спостереження за полем бою, вибір цілі для обстрілу. Визначення вихідних установок (вибір прицілу і точки прицілювання). Вибір моменту для відкриття вогню. Ведення вогню, спостереження за його результатами. Корегування стрйльби.</p>

Очікувані результати навчально-пізнавальної діяльності учнів	Зміст навчального матеріалу
<p>вміє призначати вихідні дані для стрільби та розуміє коректуру стрільби.</p> <p>Знанневий та діяльнісний компонент</p> <p><i>Учень (учениця):</i> характеризує бойові властивості та загальну будову автомата;</p> <p>порівнює основні характеристики сучасної стрілецької зброї;</p> <p>мас уявлення про призначення, загальну будову та бойові властивості автомата;</p> <p>пояснює принцип роботи автоматичної зброї;</p> <p>дотримується заходів безпеки під час розбирання автомата;</p> <p>називає основні частини і механізми автомата;</p> <p>розпізнає основні частини автомата, пістолета;</p> <p>називає призначення частин та механізмів автомата;</p> <p>характеризує порядок чищення, змащення і зберігання зброї;</p> <p>володіє навичками підготовки автомата до стрільби;</p> <p>характеризує дії під час підготовки автомата до стрільби;</p> <p>вказує можливі затримки і несправності під час стрільби і способи їхнього усунення;</p> <p>характеризує затримки і несправності під час стрільби; мас уявлення про затримки під час стрільби;</p> <p>виконує неповне розбирання та збирання автомата;</p> <p>вказує загальну будову пневматичної та малокаліберної гвинтівки та гладкоствольної рушпниці;</p>	<p>Призначення та бойові властивості автоматичної зброї.</p> <p>Заходи безпеки під час поводження зі зброєю.</p> <p>Поняття про будову автоматичної зброї та роботу її частин та механізмів.</p> <p>Підготовка автоматичної зброї до стрільби.</p> <p>Порядок неповного розбирання і збирання та обслуговування автоматичної зброї.</p> <p>Можливі затримки і несправності під час стрільби і способи їхнього усунення.</p> <p>Тренування у неповному розбиранні та збиранні автоматичної зброї.</p>

Очікувані результати навчально-пізнавальної діяльності учнів	Зміст навчального матеріалу
<p>знає загальну будову пневматичної гвинтівки та гладкоствольної рушпниці, пістолета;</p> <p>пояснює тактико-технічні характеристики пневматичної та малокаліберної гвинтівки;</p> <p>вказує правила з основ стрільби з пневматичної гвинтівки.</p> <p>Діяльнісний компонент</p> <p><i>Учень (учениця):</i> виконує вправи зі стрільби, передбачені програмою, та нормативи з вогневої підготовки.</p> <p>Ціннісний компонент</p> <p><i>Учень (учениця):</i> дотримується правил безпеки під час стрільби.</p> <p>Знанневий та діяльнісний компонент</p> <p><i>Учень (учениця):</i> називає основні види боєприпасів до стрілецької зброї; основні елементи бойового патрона;</p> <p>порівнює основні характеристики патронів;</p> <p>знає калібри та види боєприпасів;</p> <p>виконує спорядження магазину патронами і порядок заряджання автомата.</p> <p>Знанневий компонент</p> <p><i>Учень (учениця):</i> називає основні положення інструкції із заходів безпеки під час поводження зі зброєю.</p>	<p>Малокаліберна і пневматична гвинтівки та гладкоствольна рушпниця. Загальна будова малокаліберної і пневматичної гвинтівки та їхня характеристика.</p> <p>Загальна будова помпових та напівавтоматичних гладкоствольних рушпниць.</p> <p>Основи стрільби з пневматичної гвинтівки. Помилки при стрільбі з гвинтівки та їхні усунення.</p> <p>Стрільба з пневматичної гвинтівки.</p> <p>Загальна будова та види боєприпасів до стрілецької зброї. Маркування боєприпасів.</p> <p>Спорядження магазину патронами і порядок заряджання автоматичної зброї.</p>

Очікувані результати навчально-пізнавальної діяльності учнів	Зміст навчального матеріалу
<p>Ціннісний компонент Учень (учениця): дотримується правил безпеки під час поводження зі зброєю і боеприпасами. Знаннєвий компонент Учень (учениця): називає основні види мінно-вибухових пристроїв; має уявлення про будову та принцип дії мінно-вибухових пристроїв; називає алгоритм дій при виявленні мінно-вибухового пристрою</p>	<p>Заходи безпеки під час поводження зі зброєю і боеприпасами. Мінно-вибухові пристрої. Класифікація, принципи дії. Алгоритм дій при виявленні мінно-вибухових пристроїв</p>
Розділ VI. Тактична підготовка	
Тема 1. Основні риси загальновійськового бою	
<p>Знаннєвий та діяльнісний компонент Учень (учениця): розуміє, що таке бій; має уявлення про бій; вказує види вогню та маневру; пояснює необхідність якісної підготовки екіпіровки та особистої зброї солдата до ведення бойових дій; вміє припасовувати елементи екіпіровки</p>	<p>Поняття про бій. Види вогню та маневру, їхнє значення в бою. Основні види ведення сучасного бою. Особиста зброя та сучасна екіпіровка солдата</p>
Тема 2. Індивідуальні дії солдата та взаємодії у складі двійок, трійок	
<p>Знаннєвий та діяльнісний компонент Учень (учениця): називає види носіння зброї (вільне, тактичне та в момент наближення до цілі);</p>	

Очікувані результати навчально-пізнавальної діяльності учнів	Зміст навчального матеріалу
<p>розуміє види носіння зброї (вільне, тактичне та в момент наближення до цілі); виконує види носіння зброї (вільне, тактичне та в момент наближення до цілі); переповзання (напівкарачки, по-пластунськи, щільне переповзання); перехід; перебігання; знає, як виконувати нанесення гриму та маскуванню зброї; називає вимоги до організації місця для ведення вогню і спостереження, види інженерних загороджень та їхні демаскуючі ознаки; способи пересування на полі бою; знає, як вибирати та обладнувати вогневу позицію, вести спостереження у заданому секторі, визначати розташування цілей відносно орієнтирів, доповідати про результати спостереження; вказує завдання, прийоми і способи дій солдата на полі бою; пояснює дії солдата на полі бою у складі бойової групи; називає склад бойової групи; розуміє обов'язки солдата в бою у складі бойової групи; виконує способи пересування на полі бою; володіє прийомами і способами знищення противника в бою у складі бойової групи; знає особливості дій солдата у складі бойових груп</p>	<p>Одиночне пересування бійця на полі бою: переповзання (напівкарачки, по-пластунськи, на боку), перехід, перебігання. Використання місцевих предметів та природних укриттів на полі бою. Маскування. Нанесення маскувального гриму та маскуванню особистої зброї. Поняття про вогневу позицію в обороні. Вимоги до вибору місця для ведення вогню і спостереження. Послідовність обладнання і маскуванню окопу для стрільби лежачи та стоячи. Вибір місця для ведення спостереження. Способи вивчення місцевості, виявлення цілей та доповідь про їхнє розташування. Склад бойової групи. Розподіл обов'язків між військовослужбовцями та їхня взаємодія у бойовій групі. Порядок дій у складі бойових груп</p>

Очікувані результати навчально-пізнавальної діяльності учнів	Зміст навчального матеріалу
<p>Тема 4. Основи військової топографії</p> <p>Знаннєвий та діяльнісний компонент <i>Учень (учениця):</i> характеризує поняття «орієнтування на місцевості»; має уявлення про визначення сторін горизонту за компасом, годинником та небесними світилами, місцевими предметами; розуміє значення орієнтування на місцевості, систему прямокутних та географічних координат. пояснює порядок орієнтування на місцевості, рух за азимутом та яким чином здійснюється обхід перешкод; визначає сторони горизонту та азимут за предметами на місцевості; географічні координати об'єкта за картою; знає основні топографічні знаки; визначає відстані на місцевості за топографічною картою, сторони горизонту та азимут за предметами на місцевості; визначає абсолютні і відносні висоти та зони видимості; складає опис місцевості; обґрунтовує необхідність знання основ топографії для виконання бойового завдання; вміє користуватися компасом та рухатись на місцевості за компасом, топографічною картою, навігатором тощо</p>	<p>Суть орієнтування на місцевості.</p> <p>Визначення сторін горизонту за компасом, годинником та небесними світилами, місцевими предметами.</p> <p>Азимут магнітний і його визначення. Визначення магнітного азимута на місцевий предмет і напрямку руху за азимутом.</p> <p>Складання опису місцевості. Умовні топографічні знаки.</p> <p>Способи визначення відстаней на місцевості: окомірною, вимірювання відстані кроками, за кутами та лінійними розмірами предметів, за співвідношенням швидкості звуку і світла.</p> <p>Спосіб горизонталей як основний спосіб зображення рельєфу на топографічних картах. Система прямокутних та географічних координат. Висота перерізу рельєфу.</p> <p>Визначення абсолютних і відносних висот за топографічною картою. Визначення зон видимості.</p> <p>Правила користування навігатором</p>

Очікувані результати навчально-пізнавальної діяльності учнів	Зміст навчального матеріалу
<p>Розділ VII. Прикладна фізична підготовка</p> <p>Тема 1. Подолання перешкод</p> <p>Знаннєвий та діяльнісний компонент <i>Учень (учениця):</i> характеризує особливості бігу, подолання горизонтальних і вертикальних перешкод; має уявлення про техніку бігу по пересіченій місцевості; долає перешкоди різними способами. Ціннісний компонент <i>Учень (учениця):</i> дотримується правил безпеки під час занять з військової та прикладної фізичної підготовки</p>	<p>Біг по пересіченій місцевості. Подолання перешкод. Ознайомлення з елементами смуги перешкод</p>
<p>Тема 2. Основи самозахисту</p> <p>Знаннєвий та діяльнісний компонент <i>Учень (учениця):</i> має поняття про національні бойові єдиноборства та бойові армійські системи</p>	<p>Ознайомлення з національними бойовими єдиноборствами та бойовими армійськими системами (хортинг, бойовий гопак, спас, рукопашний бій, БарС тощо)</p>
<p>Розділ VIII. Основи цивільного захисту</p> <p>Тема 1. Надзвичайні ситуації мирного та воєнного часу та загроза їхнього виникнення</p> <p>Знаннєвий та діяльнісний компонент <i>Учень (учениця):</i> називає основні положення нормативно-правової бази цивільного захисту та міжнародні розпізнавальні знаки, складові єдиної державної системи цивільного захисту; пояснює важливість знань основ цивільного захисту</p>	<p>Єдина державна система цивільного захисту та її складові. Законодаве та нормативно-правове забезпечення</p>

Очікувані результати навчально-пізнавальної діяльності учнів	Зміст навчального матеріалу
<p>Тема 2. Надзвичайні ситуації природного, техногенного характеру, воєнні та соціальні</p> <p>Знанневий та діяльнісний компонент Учень (учениця): характеризує причини виникнення надзвичайних ситуацій, їхній вплив на довкілля та безпеку життєдіяльності людини; називає види, загальні ознаки та рівні надзвичайних ситуацій; оцінює обстановку в надзвичайних ситуаціях та визначає заходи щодо попередження соціальних надзвичайних ситуацій; наводить приклади виникнення надзвичайних ситуацій в Україні та за її межами, потенційно небезпечні об'єкти міста (району); пояснює негативний вплив надзвичайних ситуацій на довкілля та життєдіяльність людини; дотримується правил безпечної поведінки під час виникнення надзвичайних ситуацій</p>	<p>Причини виникнення та класифікація надзвичайних ситуацій. Загальні ознаки надзвичайних ситуацій. Джерела небезпечних ситуацій у військовий час. Надзвичайні ситуації, які характерні для регіону, їхні наслідки для життєдіяльності населення та суб'єктів господарювання. Потенційно небезпечні об'єкти міста (району). Запобігання виникненню надзвичайних ситуацій</p>
<p>Розділ ІХ. Домедична допомога Тема 1. Базова підтримка життя</p> <p>Знанневий та діяльнісний компонент Учень (учениця): знає алгоритм дій з постраждалим, який втратив свідомість; володіє основними правилами проведення реанімації; знає порядок проведення реанімації;</p>	<p>Рятувальний ланцюжок під час раптової зупинки серця. Алгоритм дій. Основні правила та порядок проведення реанімації.</p>

Очікувані результати навчально-пізнавальної діяльності учнів	Зміст навчального матеріалу
<p>Знанневий та діяльнісний компонент Учень (учениця): знає види кровотеч, основні принципи невідкладної допомоги; дотримується правил особистої безпеки; знає алгоритм дій під час кровотечі; вміє розпізнати кровотечу, що загрожує життю; розуміє важливість негайної реакції на кровотечу, що загрожує життю; знає способи зупинки кровотечі;</p>	<p>Звільнення дихальних шляхів від сторонніх предметів — западання язика, нижньої щелепи, слизу, води тощо — та відкривання верхніх дихальних шляхів (підняти підборіддя та висунути нижню щелепу) Штучне дихання (вентиляція легенів) — його різновиди, методика та техніка проведення штучної вентиляції легенів. Непрямий масаж серця як спосіб відновлення діяльності серцево-судинної системи, методика його виконання. Застосування автоматичного зовнішнього дефібрлятора. Техніка проведення реанімаційних заходів одним і двома рятувальниками</p>
<p>Тема 2. Надання домедичної допомоги під час кровотеч</p> <p>Знанневий та діяльнісний компонент Учень (учениця): знає види кровотеч, основні принципи невідкладної допомоги; дотримується правил особистої безпеки; знає алгоритм дій під час кровотечі; вміє розпізнати кровотечу, що загрожує життю; розуміє важливість негайної реакції на кровотечу, що загрожує життю; знає способи зупинки кровотечі;</p>	<p>Види кровотеч. Неконтрольована кровотеча як найбільш поширена причина серед прогнозованих смертей після травматичного ушкодження. Алгоритм дій під час кровотечі. Техніка застосування прямого тиску на рану. Техніка накладання турнікета на верхні та нижні кінцівки. Техніка тампонування рани. Техніка накладання тиснучої пов'язки.</p>

Очікувані результати навчально-пізнавальної діяльності учнів	Зміст навчального матеріалу
<p>застосовує прямий тиск на рану; володіє технікою накладання турнікета на верхні та нижні кінцівки; вміє проводити тампонування рани; володіє методами винесення та переміщення поранених. Ціннісний компонент: <i>Учень (учениця):</i> дотримується правил безпеки під час надання домедичної допомоги при кровотечах</p>	<p>Техніка накладання пов'язок на голову, передпліччя, ліктьовий та плечовий суглоби, колінний та гомілко-востонний суглоби. Техніка винесення поранених</p>

11 КЛАС

Тематичний план № 1

Зміст навчального матеріалу та очікувані результати навчально-пізнавальної діяльності учнів

Очікувані результати навчально-пізнавальної діяльності учнів	Зміст навчального матеріалу
Розділ V. Вогнева підготовка	
Тема 2. Загальні поняття балістики. Ведення вогню по нерухомих цілях та цілям, що з'являються	
<p>Знаннєвий та діяльнісний компонент Учень (учениця): називає: основні заходи безпеки під час проведення стрільби в тирі та на військовому стрільбищі; пояснює організацію і порядок проведення стрільби з автомата;</p>	<p>Основні заходи безпеки під час проведення стрільби в тирі та на військовому стрільбищі. Організація і порядок проведення стрільби з автоматичної зброї. Влучність стрільби. Вибір цілі, прицілу та точки прицілювання.</p>

Очікувані результати навчально-пізнавальної діяльності учнів	Зміст навчального матеріалу
<p>характеризує правила влучності під час стрільби; визначає точки прицілювання; вміє виготовлятися до стрільби лежачи з упору; бере участь у одноманітності прицілювання; вирішує завдання на визначення прицілу і точки прицілювання; пояснює умови виконання вправ стрільби з пневматичної (малокаліберної) гвинтівки; здійснює виконання вправ стрільби з пневматичної (малокаліберної) гвинтівки; вказує особливості стрільби з пневматичної (малокаліберної) гвинтівки; узагальнює знання з будови автомата; здійснює тренування вправ стрільби з пневматичної (малокаліберної) гвинтівки</p>	<p>Підготовка для здійснення пострілу з різних положень. Тренування в одноманітності прицілювання, вирішення завдань на визначення прицілу і точки прицілювання. Умови виконання вправ стрільби з пневматичної (малокаліберної) гвинтівки. Виконання вправ стрільби з пневматичної (малокаліберної) гвинтівки. Удосконалення знань з будови автоматичної зброї. Тренування вправ стрільби з пневматичної (малокаліберної) гвинтівки</p>
Тема 3. Ручні осколкові гранати та поводження з ними	
<p>Знаннєвий та діяльнісний компонент Учень (учениця): називає бойові властивості ручних гранат; характеризує загальну будову і принципи дії ручних осколкових гранат; пояснює порядок огляду і підготовки гранат до застосування; розпізнає імітаційні та бойові гранати; виконує меланж ручних осколкових гранат з різних положень та позицій;</p>	<p>Призначення, бойові властивості, загальна будова і принцип дії ручних гранат. Порядок огляду і підготовки гранат до застосування</p>

Очікувані результати навчально-пізнавальної діяльності учнів	Зміст навчального матеріалу
<p>володіє навичками під час метання ручних осколкових гранат з різних положень та позицій; називає заходи безпеки під час поводження з ручними гранатами. Ціннісний компонент: Учень (учениця): дотримується правил безпеки під час метання гранат; виконує першу вправу з метання ручних гранат</p>	<p>Заходи безпеки під час поводження з ручними осколковими гранатами. Вивчення та виконання прийомів, правил, вправ з метання ручних осколкових гранат</p>
Розділ VI. Тактична підготовка	
Тема 3. Дії солдата у складі бойових груп, механізованого відділення	
<p>Знанневий та діяльнісний компонент Учень (учениця): вказує завдання, прийоми і способи дій солдата на полі бою у складі бойової групи; пояснює дії солдата на полі бою у складі бойової групи; називає склад бойової групи, малі тактичні групи (до 8 чоловік); розуміє обов'язки солдата в бою у складі бойової групи; знає бойові порядки та їхнє використання на полі бою (колона, шахматка, клин, ланцюг), у тому числі у складі малої тактичної групи (до 8 чоловік); володіє прийомами і способами знищення противника в бою у складі бойової групи; знає особливості дій солдата у складі бойових груп</p>	<p>Завдання, прийоми і способи дій солдата на полі бою у складі бойової групи. Склад бойової групи, малі тактичні групи (до 8 чоловік). Розподіл обов'язків між військовослужбовцями та їхня взаємодія у бойовій групі. Порядок дій у складі бойових груп. Бойові порядки та їхнє використання під час руху</p>

Очікувані результати навчально-пізнавальної діяльності учнів	Зміст навчального матеріалу
Розділ VIII. Основи цивільного захисту	
Тема 3. Основні способи захисту населення в надзвичайних ситуаціях	
<p>Знанневий компонент Учень (учениця): характеризує основні способи захисту населення в надзвичайних ситуаціях, призначення та будову основних засобів індивідуального захисту органів дихання та шкіри, сигнали і порядок оповіщення населення про виникнення надзвичайних ситуацій і порядок дій при цьому, способи проведення евакуації населення; вміє користуватися основними засобами індивідуального захисту органів дихання та шкіри; класифікує обладнання та пояснює порядок використання інженерних споруд для захисту населення; характеризує основні способи захисту населення в надзвичайних ситуаціях, способи проведення евакуації населення; вміє користуватися медичними засобами захисту: аптечка індивідуальна, індивідуальний протихімічний пакет (ІПП), пакет перев'язувальний індивідуальний (ІППІ); пояснює правила безпеки під час захисту населення в надзвичайних ситуаціях, характеризує способи проведення евакуації населення; виконує алгоритм підготовки населення до евакуаційних заходів та розміщення населення</p>	<p>Основні принципи щодо захисту населення. Повідомлення про загрозу і виникнення надзвичайних ситуацій та інформування населення про наявну обстановку. Застосування засобів індивідуального захисту та дії у надзвичайних ситуаціях. Укриття людей у сховищах, медичний, радіаційний та хімічний захист, евакуація населення з небезпечних районів. Способи визначення рівня ураження навколишнього середовища, продуктів харчування та води радіоактивними, отруйними, сильнотоксичними отруйними речовинами та біологічними препаратами. Порядок дій в умовах особливого періоду, під час аргерійського обстрілу, у нагопі, у разі виявленні підозрілого предмета. Психологічна стійкість під час надзвичайних ситуацій. Біміст та складання тривожної валізи на випадок термінової евакуації або переходу до захисних споруд. Види терористичних проявів та способи дій терористів. Захист від терористичних проявів та дії населення в умовах надзвичайних ситуацій, пов'язаних з можливими терористичними проявами</p>

Очікувані результати навчально-пізнавальної діяльності учнів	Зміст навчального матеріалу
<p>Тема 4. Основи рятувальних та інших невідкладних робіт</p> <p>Учень (учениця): характеризує порядок проведення рятувальних та інших невідкладних робіт, заходи забезпечення рятувальних та інших невідкладних робіт, заходи безпеки під час проведення рятувальних робіт; називає послідовність виконання рятувальних та інших невідкладних робіт, способи рятування людей з-під завалів, з верхніх поверхів напіваруйнованих будівель з використанням табельних і підручних засобів</p>	<p>Характеристика зон стихійного лиха (ураганів, затоплень, пожеж, хімічного, радіаційного та бактеріологічного зараження тощо). Сутність, зміст і послідовність виконання рятувальних та інших невідкладних робіт. Заходи забезпечення рятувальних та інших невідкладних робіт. Заходи безпеки під час проведення рятувальних робіт. Розшук уражених у завалах, а також в будинках, які пошкоджені і горять. Способи рятування людей з-під завалів, з верхніх поверхів напіваруйнованих будівель з використанням табельних і підручних засобів. Рятування людей із завалених і пошкоджених захисних споруд</p>
<p align="center">Розділ IX. Домедична допомога</p> <p align="center">Тема 1. Базова підтримка життя</p>	
<p>Знанневий та діяльнісний компонент</p> <p>Учень (учениця): знає алгоритм дій з постраждалим, який втратив свідомість; володіє основними правилами проведення реанімації; знає порядок проведення реанімації; володіє маніпуляціями відновлення прохідності верхніх дихальних шляхів; вміє проводити непрямий масаж серця і штучне дихання;</p>	<p>Алгоритм дій при раптовій зупинці серця. Основні правила та порядок проведення реанімації. Звільнення дихальних шляхів від сторонніх предметів — западання язика, нижньої щелепи, слизу, води тощо — та відкриття верхніх дихальних шляхів (підняти підборіддя та висунути нижню щелепу). Штучне дихання — його різновиди, методика та техніка проведення штучної вентиляції легенів.</p>

Очікувані результати навчально-пізнавальної діяльності учнів	Зміст навчального матеріалу
<p>знає правила користування автоматичним зовнішнім дефібрилятором; вміє розмістити постраждалого, який втратив свідомість, у відновлювальну позицію. Ціннісний компонент Учень (учениця): дотримується правил безпеки під час реанімаційних заходів</p>	<p>Зміст навчального матеріалу</p> <p>Непрямий масаж серця як спосіб відновлення діяльності серцево-судинної системи, методика його виконання. Застосування автоматичного зовнішнього дефібрилятора. Техніка проведення реанімаційних заходів одним і двома рятувальниками</p>
<p align="center">Тема 2. Надання домедичної допомоги під час кровотеч</p>	
<p>Знанневий та діяльнісний компонент</p> <p>Учень (учениця): знає види кровотеч, основні принципи невідкладної допомоги; дотримується правил особистої безпеки; знає алгоритм дій під час кровотечі; вміє розпізнати кровотечу, що загрожує життю; розуміє важливість негайної реакції на кровотечу, що загрожує життю; знає способи зупинки кровотечі; застосовує прямий тиск на рану; володіє технікою накладання турнікета на верхні та нижні кінцівки; вміє проводити тампонування рани; володіє методами винесення та переміщення поранених. Ціннісний компонент: Учень (учениця): дотримується правил безпеки під час надання домедичної допомоги під час кровотеч</p>	<p>Зміст навчального матеріалу</p> <p>Види кровотеч. Ознаки життєзагрозової зовнішньої кровотечі. Зупинка кровотеч, що загрожують життю. Алгоритм дій під час кровотечі. Техніка застосування прямого тиску на рану. Техніка накладання турнікета на верхні та нижні кінцівки. Техніка тампонування рани. Техніка накладання тиснучої пов'язки. Техніка винесення поранених. Техніка накладання пов'язок на голову, передпліччя, ліктьовий та плечовий суглоби, колінний та гомілковостопний суглоби</p>

Очікувані результати навчально-пізнавальної діяльності учнів	Зміст навчального матеріалу
<p>Тема 3. Надання допомоги пораненим в умовах бойових дій</p> <p>Знанневий та діяльнісний компонент Учень (учениця): розуміє особливості та відмінності надання допомоги в цивільних і тактичних умовах; розрізняє етапи надання домедичної допомоги; дотримується плану дій під час надання допомоги під активним вогнем супротивника; вміє розпізнавати ознаки кровотечі, що загрожує життю; володіє методами винесення та переміщення поранених, вміє зупинити кровотечу, що загрожує життю, на етапі надання допомоги під активним вогнем противника; знає алгоритм дій на етапі допомоги в зоні тактичних умов; володіє технікою зупинки кровотеч, що загрожують життю; володіє маніпуляціями відновлення прохідності верхніх дихальних шляхів; вміє проводити повний огляд грудної клітки та вистовувати оклюзійні наклейки; вміє розпізнати ознаки напруженого пневмотораксу; розуміє необхідність виявлення та зупинки інших зовнішніх кровотеч;</p>	<p>Вступ до курсу тактичної медицини. Причини прогнозованих смертей при бойовій травмі. Етапи надання домедичної допомоги.</p> <p>Надання допомоги на етапі під вогнем (CUF, Care Under Fire).</p> <p>План дій на етапі під вогнем. Техніка винесення пораненого з небезпечної зони.</p> <p>Ознаки життєзагрозової зовнішньої кровотечі. Застосування турнікетів для кінцівок. Само- і взаємодопомога.</p> <p>Надання домедичної допомоги в зоні тактичних умов (TFC, Tactical Field Care).</p> <p>Послідовність дій за алгоритмом «MARCH». Загальні причини зміни стану свідомості.</p> <p>Зупинка кровотеч, що загрожують життю. Принцип тампонування ран. Використання рекомендованих гемостатичних засобів. Використання компресійної пов'язки. Прямий тиск на рану.</p> <p>Відновлення та забезпечення прохідності дихальних шляхів. Виведення нижньої щелепи. Безпечне введення носового (назофарингіального) повітроводу. Визначення показань до проведення екстреного відновлення прохідності дихальних шляхів за допомогою хірургічного втручання (кріотиреотомії).</p> <p>Проникаючі поранення грудей. Огляд грудної клітки.</p>

Очікувані результати навчально-пізнавальної діяльності учнів	Зміст навчального матеріалу
<p>вміє розпізнавати дві головні ознаки геморагічного шоку в пораненого; вміє надати домедичну допомогу при переломах, опіках, обмороженнях; володіє технікою накладання шин; визначає необхідність прийому набору пігулок для пораненого; розуміє необхідність заходів з попередження гіпотермії; розуміє важливість заповнення документації пораненого та підготовки до евакуації</p>	<p>Використання герметизуючих (оклюзійних) накладок. Поранення легень. Напружений пневмоторакс. Повний огляд пораненого, зупинка всіх інших видів зовнішніх кровотеч. Тактично значущі ознаки шоку в поранених.</p> <p>Надання домедичної допомоги при переломах, опіках, обмороженнях, проникаючому пораненні ока. Накладання шин. Застосування жорсткого щитка при травмі ока. Загальновійськовий набір пігулок.</p> <p>Попередження гіпотермії та виявлення ознак черепно-мозкової травми.</p> <p>Підготовка до евакуації. Документація</p>

НАВЧАЛЬНО-ПОЛЬОВІ ЗБОРИ/ЗАНЯТТЯ

Очікувані результати навчально-пізнавальної діяльності учнів	Зміст навчального матеріалу
<p>Знанневий та діяльнісний компонент Учень (учениця): обґрунтовує основні правила стрільби; здійснює тренування в одноманітності прицілювання; здійснює вирішення завдань на визначення прицілу і точки прицілювання; виконує вправи стрільб, передбачених програмою, нормативи з вогневої підготовки (№ 1, 2, 3, 4, 5), початкову вправу стрільби з автомата бойовими патронами; дотримується правил безпеки під час стрільби;</p>	<p>Розділ V. Вогнева підготовка</p> <p>Основні заходи безпеки під час проведення стрільб в тирі та на військовому стрільбищі та під час проведення з ручними осколковими гранатами. Організація і порядок проведення стрільби з автоматичної зброї.</p> <p>Виконання вправ стрільби з пневматичної гвинтівки. Виконання початкової вправи стрільби з автоматичної зброї.</p>

Очікувані результати навчально-пізнавальної діяльності учнів	Зміст навчального матеріалу
<p>називає основні заходи безпеки під час проведення стрільби в тирі та на військовому стрільбищі; пояснює заходи безпеки під час проведення стрільб в тирі; вказує організацію і порядок проведення стрільби з автомата; здійснює вибір цілі, прицілу та точки прицілювання; виконує підготовку упора, виговлення до стрільби; називає дії під час приготування до стрільби; здійснює тренування в одноманітності прицілювання; розуміє вирішення завдань на визначення прицілу і точки прицілювання; називає умови виконання вправ стрільби з пневматичної гвинтівки; здійснює виконання вправ стрільби з пневматичної гвинтівки; узагальнює знання з будови автомата; бере участь у тренуванні стрільби з пневматичної гвинтівки; виконує прийоми стрільби (вогневі тренування); вміє готуватися до стрільби з різних положень; знає прийоми і правила стрільби із стрілецької зброї; визначає вибір і зайняття місця для стрільби; вміє виконувати положення автомата під час стрільби з місця і в русі в пішому порядку; бере участь у приготуванні до стрільби. Пізнисий компонент: Учень (учениця): дотримується правил безпеки під час проведення стрільби зі стрілецької зброї</p>	<p>Вибір і зайняття положення для стрільби. Положення стрільця під час стрільби з місця (стоячи, з коліна, лежачи, сидючи), в русі в пішому порядку. Прийоми стрільб з автоматичної зброї (вогневі тренування). Прийоми та правила метання ручних осколкових гранат. Виконання вправи «Метання ручної осколкової гранати з місця із-за укриття»</p>

Очікувані результати навчально-пізнавальної діяльності учнів	Зміст навчального матеріалу
<p>Розділ VI. Тактична підготовка</p> <p>Тема 4. Дії солдата в бою у складі малих тактичних груп</p> <p>Знанневий та діяльнісний компонент Учень (учениця): характеризує дії відділення в обороні, наступі та розвідувальному дозорі, дії солдат із початком вогневої підготовки в обороні, під час застосування зброї масового ураження; розуміє дії з початком вогневої підготовки; називає сторони горизонту за компасом, годинником, сонцем, місцевими предметами; володіє способами подолання місцевості з мінно-вибуховими загородами, дотримується при цьому правил безпеки; виконує дії солдата у наступі; визначає азимут на місцевий предмет і напрямок руху за азимутом; здійснює орієнтування на місцевості за картою під час руху, висування на рубіж атаки, наступ та відхід у складі бойової групи (відділення); розуміє дії розвідувального дозору; виконує дії дозорних під час огляду місцевості та місцевих предметів, споруд, дії з обладнання та маскування вогневої позиції, веде спостереження, дії в засаді; знає бойові порядки та їхнє використання під час руху; вміє пересуватися у складі бойового підрозділу (механізованого відділення) в бойових порядках</p>	<p>Дії солдата в обороні. Вибір вогневої позиції, її інженерне обладнання та маскування. Дії солдата під час маневрування в складі підрозділу. Ведення спостереження. Визначення азимута та рух згідно з ним. Прицілювання за азимутом. Складання опису місцевості. Орієнтування на місцевості за картою під час руху. Вимірювання відстані парами кроків. Визначення координат об'єктів. Цілевказання. Поняття про дії розвідувального дозору. Дії дозорних під час огляду місцевості та місцевих предметів, інженерних загороджень, мостів, різних перешкод. Дії в засаді. Бойові порядки та їхнє використання під час руху</p>

Очікувані результати навчально-пізнавальної діяльності учнів	Зміст навчального матеріалу
<p>Тема 5. Озброєння та бойова техніка військової частини (підрозділу)</p> <p>Знанєвий компонент Учень (учениця): характеризує озброєння та бойову техніку військової частини; пояснює основи повсякденної життєдіяльності підрозділу (частини); має уявлення про демонстрацію озброєння та бойової техніки в дії</p>	<p>Ознайомлення з озброєнням та бойовою технікою військової частини (підрозділом), їхнє призначення, тактико-технічна характеристика.</p> <p>Демонстрація озброєння та бойової техніки в дії. За неможливості провести заняття у військовій частині проводиться ознайомлення з роботою ТЦЄтаСП, інших збройних формувань</p>
Розділ IX. Домедична допомога	
Тема 3. Домедична допомога в умовах бойових дій (тактична медицина)	
<p>Знанєвий та діяльнісний компонент Учениця (учень): вміє переводити пораненого в положення на боці (животі); володіє навичками зупинки кровотечі з ран шиї, тулуба, кінцівок за допомогою спеціальних джгутів; вміє застосовувати на практиці різні способи транспортування постраждалих при різноманітних ушкодженнях</p>	<p>Надання домедичної допомоги в секторі обстрілу. Алгоритм надання домедичної допомоги в секторі обстрілу. Зупинка кровотечі з ран шиї, тулуба, верхніх та нижніх кінцівок (само- та взаємодопомога). Зупинка кровотечі за допомогою спеціальних джгутів (само- та взаємодопомога). Способи та правила транспортування постраждалих при різноманітних ушкодженнях</p>

Очікувані результати навчально-пізнавальної діяльності учнів	Зміст навчального матеріалу
<p>Знанєвий та діяльнісний компонент Учень (учениця): виконує алгоритм первинного огляду пораненого; визначає ознаки життя; вміє накладати пов'язки на грудну клітку, голову, живіт, джгут — на кінцівки; володіє навичками зупинки кровотечі з рани тулуба за допомогою гемостатичних засобів та кровотечі з рани кінцівки за допомогою спеціальних перев'язувальних пакетів</p>	<p>Надання допомоги в секторі тактичних умов. Алгоритм з надання домедичної допомоги у секторі укриття. Первинний огляд пораненого, визначення ознак життя. Переведення пораненого в стабільне положення. Накладання пов'язки на грудну клітку, голову, живіт. Накладання турнікета (джгута) на кінцівки. Зупинка кровотечі з рани тулуба за допомогою гемостатичних засобів (само- та взаємодопомога). Зупинка кровотечі з рани кінцівки за допомогою спеціальних перев'язувальних пакетів (само- та взаємодопомога)</p>

ОРІЄНТОВНИЙ ТЕМАТИЧНИЙ ПЛАН № 2

Вивчення предмета дівчатами (юнаками, які за станом здоров'я, релігійними поглядами не вивчають основи військової справи) 1 рік (10 клас), 2 рік (11 клас)

№ з/п	Розділ, тема	Кількість годин на тиждень (1,5 год)			Кількість годин на тиждень (2 год)			Навчально-тренувальні заняття
		Разом	1 рік (10 клас)	2 рік (11 клас)	Разом	1 рік (10 клас)	2 рік (11 клас)	
	Вступний урок	1	1		1	1		
	Розділ I. Основи медичних знань і домедичної допомоги	59	45	14	76	56	14	
1	Тема 1. Основи законодавства України щодо охорони здоров'я людини	1	1		1	1		
2	Тема 2. Загальні принципи надання домедичної допомоги Надання домедичної допомоги при раптовій зупинці серця	9	9		12	12		
3	Тема 3. Домедична допомога при порушенні прохідності дихальних шляхів та інших невідкладних станах	7	7		9	9		
4	Тема 4. Загальні поняття про рани та травми. Механізм травм	8	8		10	10		
5	Тема 5. Надання домедичної допомоги при пораненні. Способи зупинки кровотеч	10	10		12	12		

№ з/п	Розділ, тема	Кількість годин на тиждень (1,5 год)			Кількість годин на тиждень (2 год)			Навчально-тренувальні заняття
		Разом	1 рік (10 клас)	2 рік (11 клас)	Разом	1 рік (10 клас)	2 рік (11 клас)	
6	Тема 6. Домедична допомога при травмах окремих анатомічних ділянок	10	10		12	12		
7	Тема 7. Домедична допомога при опіках, тепловому та сонячному ударі, обмороженні, електротравмах, утопленні	8		8	12		9	
8	Тема 8. Отруєння. Домедична допомога при отруєннях, укусах комах, змії та диких тварин	6		6	8		5	
	Розділ II. Основи цивільного захисту	15	6	9	21	7	14	
1	Тема 1. Нормативно-правова база цивільного захисту	1	1		1	1		
2	Тема 2. Надзвичайні ситуації природного, техногенного характеру, воєнні та соціальні	5	5		6	6		
3	Тема 3. Основні способи захисту населення у надзвичайних ситуаціях	6		6	9		9	
4	Тема 4. Основи рятувальних та інших невідкладних робіт	3		3	5		5	
	Розділ III. Міжнародне гуманітарне право (МГП) про захист цивільного населення	3	0	3	3	0	3	
							0	

№ з/п	Розділ, тема	Кількість годин на тиждень (1,5 год)		Кількість годин на тиждень (2 год)			Навчально-тренувальні заняття
		1 рік (10 клас)	2 рік (11 клас)	Разом	1 рік (10 клас)	2 рік (11 клас)	
1	Тема 1. Основні положення МПП	1	1	1	1		
2	Тема 2. Застосування МПП	1	1	1	1		
3	Тема 3. Засоби і методи ведення воєнних дій	1	1	1	1		
Розділ IV. Домедична допомога в умовах бойових дій (тактична медицина)		27	0	27	39	6	21
1	Тема 1. Основні принципи надання домедичної допомоги в умовах бойових дій	1	1	1	2	1	1
2	Тема 2. Надання допомоги на етапі під вогнем	9	9	9	14	2	8
3	Тема 3. Надання допомоги в зоні тактичних умов та евакуації	17	17	17	21	3	12
	Контроль практичних навичок	0			2		2
	РАЗОМ	105	52	53	140	70	52

Орієнтовний план проведення навчально-тренувальних занять

№ з/п	Назва розділу	Кількість годин	1 день	2 день	3 день
1	Основи медичних знань і допомоги	6	6		
2	Домедична допомога в умовах бойових дій (тактична медицина)	12		6	6
	РАЗОМ	18	6	6	6

10 клас

ТЕМАТИЧНИЙ ПЛАН № 2

Зміст навчального матеріалу та очікувані результати навчально-пізнавальної діяльності учнів

Очікувані результати навчально-пізнавальної діяльності учнів	Зміст навчального матеріалу
<p>Знаннєвий компонент Учень (учениця): розуміє роль і місце військово-патріотичного виховання у системі патріотичного виховання молоді; характеризує вимоги Конституції України щодо захисту Вітчизни, свої обов'язки у разі виникнення загрози суверенітету та територіальної цілісності України, поняття національної безпеки держави; визначає основні поняття військової справи, основ цивільного захисту, психологічної та медико-санітарної підготовки; володіє змістом програми предмета «Захист України», завданням кожного розділу; виконує обов'язки та правила поведінки</p>	<p>Зміст навчального матеріалу</p> <p>Військово-патріотичне виховання — складова патріотичного виховання молоді. Поняття національної безпеки держави. Розвиток національних Збройних Сил та інших військових формувань України — необхідна умова забезпечення могутності Української держави. Підготовка до захисту України — обов'язок кожного громадянина. Зміст програми предмета «Захист України», завдання кожного розділу, порядок проведення занять. Обов'язки та правила поведінки учнів на уроках</p>
<p>Знаннєвий компонент Учениця (учень): називає основні документи щодо захисту життя і здоров'я людини в Україні;</p>	<p>Зміст навчального матеріалу</p> <p>Вступне заняття</p> <p>Розділ I. Основи медичних знань і домедичної допомоги</p> <p>Тема 1. Основи законодавства України щодо охорони здоров'я людини</p> <p>Основні документи нормативно-правової бази щодо захисту життя і здоров'я людини в Україні.</p>

Очікувані результати навчально-пізнавальної діяльності учнів	Зміст навчального матеріалу
<p>обґрунтовує правові, організаційні та соціально-економічні засади охорони здоров'я в Україні; характеризує стан здоров'я людей в Україні; розуміє основні принципи охорони здоров'я населення України</p>	<p>Закон України «Основи законодавства України про охорону здоров'я». Закон України «Про екстрену медичну допомогу». Аналіз стану здоров'я людей в Україні. Основні принципи охорони здоров'я населення України</p>
<p>Тема 2. Надання домедичної допомоги при раптовій зупинці серця</p>	
<p>Знаннєвий і діяльнісний компонент Учень(учень): знає алгоритм дій з постраждалим, який втратив свідомість; знає правила швидкого визначення зупинки серця; володіє основними правилами проведення реанімації; знає порядок проведення реанімації; володіє маніпуляціями відновлення прохідності верхніх дихальних шляхів; вміє проводити непрямий масаж серця і штучне дихання; знає, як користуватись автоматичним зовнішнім дефібрилятором; вміє розмістити постраждалого, який втратив свідомість, у відновлювальну позицію.</p>	<p>Загальні принципи надання домедичної допомоги у разі невідкладних станів. Визначення, усунення та запобігання головних факторів, які загрожують життю постраждалого та оточуючих. Пріоритети та правила поведінки під час надання допомоги. Первинний огляд. Рятувальний ланцюжок при раптовій зупинці серця. Алгоритм дій проведення серцево-легеневої реанімації. Правила виклику бригади екстреної медичної допомоги.</p>

Очікувані результати навчально-пізнавальної діяльності учнів	Зміст навчального матеріалу
<p>Ціннісний компонент Учень(учень): дотримується правил безпеки під час реанімаційних заходів</p>	<p>Основні правила та порядок проведення реанімації. Звільнення дихальних шляхів від сторонніх предметів — западання язика, нижньої щелепи, слизу, води тощо — та відкриття верхніх дихальних шляхів (підняти підборіддя та висунути нижню щелепу). Штучне дихання — його різновиди, методика та техніка проведення штучної вентиляції легенів. Непрямий масаж серця як спосіб відновлення діяльності серцево-судинної системи, методика його виконання. Застосування автоматичного зовнішнього дефібрилятора. Техніка проведення реанімаційних заходів одним і двома рятувальниками</p>
<p>Тема 3. Домедична допомога при порушенні прохідності дихальних шляхів та інших невідкладних станах</p>	
<p>Знаннєвий і діяльнісний компонент Учень(учень): проводить швидку оцінку ознак порушення прохідності дихальних шляхів; розуміє відмінність між повною та неповною непрохідністю дихальних шляхів; володіє методами відновлення прохідності дихальних шляхів; проводить відновлення прохідності дихальних шляхів за допомогою прийому Хеймліка; знає правила надання допомоги постраждалому, який втратив свідомість;</p>	<p>Невідкладні стани. Домедична допомога при невідкладних станах різноманітних соматичних захворювань. Прийчини порушення прохідності дихальних шляхів. Основні прояви повної та неповної непрохідності верхніх дихальних шляхів. Алгоритм відновлення прохідності верхніх дихальних шляхів. Прийом Хеймліка. Алгоритм надання допомоги при втраті свідомості. Основні причини виникнення судом, прояви, послідовність надання домедичної допомоги</p>

Очікувані результати навчально-пізнавальної діяльності учнів	Зміст навчального матеріалу
<p>знає правила надання допомоги постраждалим при різкому погіршенні стану; знає правила надання допомоги постраждалим при судомгах.</p> <p>Ціннісний компонент: Учень (учень): дотримується правил безпеки під час надання домедичної допомоги при відновленні прохідності дихальних шляхів</p>	
Тема 4. Загальні поняття про травми та рани. Механізм травми	
<p>Знансвий і діяльнісний компонент Учень (учень): пояснює термін «травма»; називає основні типи травм при дорожньо-транспортних пригодах; пояснює особливості травм при падінні; називає основні травми у пішохода, велосипедиста, мотоцикліста, водія та пасажирів автомобіля; характеризує тулу та проникаючу травму, їхні основні відмінності; називає основні ознаки травм окремих анатомічних ділянок; розуміє вплив факторів при мінно-вибуховій травмі; знає основні правила поведінки при виявленні потенційно небезпечних предметів</p>	<p>Поняття про травму. Види та класифікація травм. Поняття про рани: види, ускладнення та їхня профілактика. Типи травм при дорожньо-транспортних пригодах та падінні з висоти. Поняття про тулу та проникаючу травму. Вплив мінно-вибухової травми на організм людини. Основні ознаки травм голови. Основні ознаки травм грудної клітки. Основні ознаки травм живота. Основні ознаки травм скелетно-м'язової системи. Правила поведінки під час перебування у потенційно небезпечному місці та при виявленні небезпечних предметів</p>

Очікувані результати навчально-пізнавальної діяльності учнів	Зміст навчального матеріалу
Тема 5. Надання домедичної допомоги при кровотечах	
<p>Знансвий та діяльнісний компонент Учень (учень): знає види кровотеч, основні принципи невідкладної допомоги; дотримується правил особистої безпеки; знає алгоритм дій при кровотечі; вміє розпізнати кровотечу, що загрожує життю; розуміє важливість негайної реакції на кровотечу, що загрожує життю; знає способи зупинки кровотечі; застосовує прямий тиск на рану; володіє технікою накладання турнікета (джгута) на верхні та нижні кінцівки; вміє проводити тампонування рани, здійснювати перев'язку при пораненні різних частин тіла; володіє методами винесення та переміщення поранених.</p> <p>Ціннісний компонент: Учень (учень): дотримується правил безпеки під час надання домедичної допомоги при кровотечах</p>	<p>Види кровотеч. Ознаки та швидке розпізнавання загрозової для життя кровотечі. Алгоритм дій при кровотечі. Само- та взаємодопомога при кровотечі. Техніка застосування прямого тиску на рану. Техніка накладання турнікета (джгута) на верхні та нижні кінцівки. Техніка тампонування рани. Техніка накладання компресійної пов'язки. Особливості перев'язки ран при пораненні різних частин тіла. Тренування у наданні допомоги при різноманітних пораненнях</p>

Очікувані результати навчально-пізнавальної діяльності учнів	Зміст навчального матеріалу
<p>Тема 6. Домедична допомога при травмах окремих анатомічних ділянок</p> <p>Знанневий та діяльнісний компонент Учень (учень): класифікує переломи та вивихи; застосовує способи накладання шини з підручного матеріалу; вміє проводити транспортну іммобілізацію кінцівок за допомогою косинок, накладати шини типу Крамера та Sam Splint; надає домедичну допомогу при переломах та вивихах; надає домедичну допомогу при травмі голови; вміє виявляти основні прояви у постраждалого травми хребта; надає домедичну допомогу при травмі грудної клітки; надає домедичну допомогу при травмі живота; знає особливості надання допомоги при травмі очей; знає особливості надання допомоги при знаходженні сторонніх тіл в рані.</p> <p>Ціннісний компонент: дотримується правил безпеки під час надання домедичної допомоги при травмах окремих ділянок</p>	<p>Поняття про переломи кісток, їхня класифікація. Ознаки переломів. Вивихи суглобів, їхня класифікація. Ознаки вивихів. Порядок надання домедичної допомоги при переломах і вивихах. Особливості накладання шин на верхню та нижню кінцівки. Алгоритм надання домедичної допомоги при травмі голови. Алгоритм надання домедичної допомоги при травмі хребта. Алгоритм надання домедичної допомоги при травмі грудної клітки. Алгоритм надання домедичної допомоги при травмі живота. Порядок надання допомоги при травмі очей. Тренування у наданні допомоги при переломах</p>

Очікувані результати навчально-пізнавальної діяльності учнів	Зміст навчального матеріалу
Розділ II. Основи цивільного захисту	
Тема 1. Нормативно-правова база цивільного захисту	
<p>Знанневий та діяльнісний компонент Учень (учениця): називає основні положення нормативно-правової бази цивільного захисту та міжнародні розпізнавальні знаки, складові Єдиної державної системи цивільного захисту; пояснює важливість знань основ цивільного захисту</p>	<p>Єдина державна система цивільного захисту та її складові. Законодавче та нормативно-правове забезпечення її функціонування</p>
Тема 2. Надзвичайні ситуації природного, техногенного характеру, воєнні та соціальні	
<p>Знанневий та діяльнісний компонент Учениця (учень): характеризує причини виникнення надзвичайних ситуацій, їхній вплив на довкілля та безпеку життєдіяльності людини; називає види, загальні ознаки та рівні надзвичайних ситуацій; оцінює обстановку в надзвичайних ситуаціях та визначає заходи щодо попередження надзвичайних ситуацій терористичного походження; наводить приклади виникнення надзвичайних ситуацій в Україні та за її межами, потенційно небезпечні об'єкти міста (району); пояснює негативний вплив надзвичайних ситуацій на довкілля та життєдіяльність людини; дотримується правил безпечної поведінки при виникненні надзвичайних ситуацій</p>	<p>Причини виникнення та класифікація надзвичайних ситуацій. Загальні ознаки надзвичайних ситуацій. Джерела небезпечних ситуацій у військовий час. Надзвичайні ситуації, які характерні для регіону, їхні наслідки для життєдіяльності населення та суб'єктів господарювання. Потенційно небезпечні об'єкти міста (району). Запобігання виникненню надзвичайних ситуацій</p>
Резерв: 2; 3 год	

11 клас
ТЕМАТИЧНИЙ ПЛАН № 2
Зміст навчального матеріалу та очікувані результати
навчально-пізнавальної діяльності учнів

Очікувані результати навчально-пізнавальної діяльності учнів	Зміст навчального матеріалу
Розділ III. Міжнародне гуманітарне право (МГП) про захист цивільного населення	Зміст навчального матеріалу
Тема 1. Основні положення МГП	Зміст навчального матеріалу
Знаннєвий компонент <i>Учениця (учень):</i> характеризує принципи і норми МГП; знає Женевські конвенції та Додаткові протоколи до них; розуміє відмінність МГП від права людини	Історія виникнення МГП як галузі міжнародного публічного права. Призначення і сфера застосування МГП. Відмінність МГП від права людини. Принципи і норми МГП щодо захисту життя, інших прав цивільних осіб, захисту жертв збройних конфліктів. Женевські конвенції 1949 р. і Додаткові протоколи до них 1977 р. — основні нормативно-правові акти МГП
Тема 2. Застосування МГП	Зміст навчального матеріалу
Знаннєвий компонент <i>Учениця (учень):</i> називає осіб та розпізнає об'єкти, які перебувають під захистом МГП; знає норми Женевських конвенцій про захист жертв війни; характеризує міжнародні розпізнавальні знаки	Захист цивільного населення, природного середовища та установок і споруд, які перебувають під захистом МГП. Спеціальний захист окремих категорій цивільного населення: захист жінок у разі збройного конфлікту. Захист жертв війни — поранених, хворих і осіб, які зазнали аварії корабля. Захист культурних цінностей у разі збройного конфлікту

Очікувані результати навчально-пізнавальної діяльності учнів	Зміст навчального матеріалу
Тема 3. Засоби і методи ведення воєнних дій	Зміст навчального матеріалу
Знаннєвий компонент <i>Учениця (учень):</i> обґрунтовує необхідність правил ведення збройного конфлікту; характеризує заборонені засоби та методи ведення воєнних дій; називає умови відповідальності держав і фізичних осіб за порушення міжнародного гуманітарного права	Засоби ведення воєнних дій, що заборонені нормами МГП; конкретні види звичайної зброї невідірвованої дії і зброї, що спричиняє надмірні страждання й ушкодження. Заборонені методи (способи) воєнних дій у збройних конфліктах. Відповідальність держав і фізичних осіб за порушення міжнародного гуманітарного права
Розділ I. Основи медичних знань і домедичної допомоги	Зміст навчального матеріалу
Тема 7. Домедична допомога при опіках, тепловому та сонячному ударі, обмороженні, електропоравах, утопленні	Зміст навчального матеріалу
Знаннєвий та діяльнісний компонент <i>Учениця (учень):</i> класифікує опіки; характеризує опіки; називає порушення в організмі людини від дії електричного струму чи блискавки; називає ускладнення опіків; пояснює способи профілактики сонячного удару, обмороження та ураження електричним струмом; розуміє періоди обмороження та стадії загального замерзання тіла; розрізняє відмінність між ураженнями електричним струмом і блискавкою; надає домедичну допомогу при тепловому та сонячному ударі, дії низької температури, ураженні електричним струмом;	Поняття про опіки. Характеристика термічних та хімічних опіків. Домедична допомога при термічних та хімічних опіках. Тепловий та сонячний удар, причини їхнього виникнення та симптомів розвитку. Домедична допомога при тепловому та сонячному ударах. Обмороження та його періоди. Класифікація обмороження. Домедична допомога при обмороженнях. Дія електричного струму на організм людини. Електропорава. Надання домедичної допомоги при ураженні електричним струмом. Ураження блискавкою. Домедична допомога при ураженні блискавкою,

Очікувані результати навчально-пізнавальної діяльності учнів	Зміст навчального матеріалу
<p>застосовує способи накладання пов'язок при опіках та обмороженнях;</p> <p>пояснює особливості надання допомоги при утопленні</p>	<p>Правила безпеки під час допомоги при ураженні електричним струмом і блискавкою.</p> <p>Домедична допомога постраждалому при утопленні</p>
<p>Тема 8. Отруєння. Домедична допомога при отруєннях, укусах комах, змій та диких тварин</p>	
<p>Знансвий та діяльнісний компонент</p> <p><i>Учень(учень):</i></p> <p>класифікує види отруєнь організму людини;</p> <p>наводить приклади згубного впливу отруйних речовин на організм людини;</p> <p>характеризує профілактичні заходи щодо отруєння хімічними речовинами, продуктами харчування тваринного та рослинного походження;</p> <p>знає характеристики отруйних речовин хімічної зброї, знає їхню дію на організм людини;</p> <p>надає домедичну допомогу при ураженнях небезпечними хімічними речовинами;</p> <p>володіє навичками надання домедичної допомоги при отруєнні невідомою речовиною;</p> <p>пояснює особливості укусів отруйних комах;</p> <p>називає симптоми загального отруєння від укусу змій;</p> <p>пояснює особливості укусів диких тварин</p>	<p>Поняття про отруту і отруєння. Причини та способи потрапляння отрути до організму, шляхи її виведення. Основні ознаки та класифікація отруєнь. Характеристика побутових і виробничих отруєнь. Загальні принципи надання домедичної допомоги при отруєнні</p> <p>Особливості функціонального отруєння нейротропічними препаратами, алкоголем та нікотином.</p> <p>Отруєння речовинами, що є хімічною зброєю. Заходи безпеки під час надання домедичної допомоги.</p> <p>Отруйні комахи та наслідки їхніх укусів. Клінічна картина дії отрути комах.</p> <p>Укуси отруйних змій. Симптоми загального отруєння від укусу змій. Домедична допомога.</p> <p>Укуси диких тварин, особливості надання домедичної допомоги</p>

Очікувані результати навчально-пізнавальної діяльності учнів	Зміст навчального матеріалу
<p>Розділ II. Основи цивільного захисту</p>	
<p>Тема 3. Основні способи захисту населення в надзвичайних ситуаціях</p>	
<p>Знансвий компонент</p> <p><i>Учень(учениця):</i></p> <p>характеризує основні способи захисту населення в надзвичайних ситуаціях, призначення та будову основних засобів індивідуального захисту органів дихання та шкіри, сигнали і порядок оповіщення населення про виникнення надзвичайних ситуацій і порядок дій при цьому, способи проведення евакуації населення;</p> <p>вміє користуватися основними засобами індивідуального захисту органів дихання та шкіри;</p> <p>класифікує обладнання та пояснює порядок використання інженерних споруд для захисту населення;</p> <p>характеризує основні способи захисту населення в надзвичайних ситуаціях, способи проведення евакуації населення;</p> <p>вміє користуватися медичними засобами захисту: аптечка індивідуальна, індивідуальний протихімічний пакет (ІПП), пакет перев'язувальний індивідуальний (ІПП);</p> <p>пояснює правила безпеки під час захисту населення в надзвичайних ситуаціях;</p> <p>характеризує способи проведення евакуації населення; виконує алгоритм підготовки населення до евакуаційних заходів та розміщення населення</p>	<p>Основні принципи щодо захисту населення. Повідомлення про загрозу і виникнення надзвичайних ситуацій та постійного його інформування про наявну обстановку. Навчання населення вміння застосовувати засоби індивідуального захисту і діяти у надзвичайних ситуаціях. Укриття людей у сховищах, медичний, радіаційний та хімічний захист, евакуація населення з небезпечних районів. Спостереження та контроль за ураженістю навколишнього середовища, продуктів харчування та води радіоактивними, отруйними, сильнішими отруйними речовинами та біологічними препаратами.</p> <p>Порядок дій в умовах особливого періоду, під час артилерійського обстрілу, у нагопі, у разі виявлення підозрілого предмета.</p> <p>Надання екстреної психологічної допомоги (самопоміги) при перебуванні в екстрених ситуаціях.</p> <p>Вміст та складання тривожної валізи на випадок термінової евакуації або переходу до захисних споруд (підвалів, погребів тощо).</p> <p>Види терористичних проявів та способи дій терористів. Захист від терористичних проявів та дії населення в умовах надзвичайних ситуацій, пов'язаних з можливими терористичними проявами</p>

Очікувані результати навчально-пізнавальної діяльності учнів	Зміст навчального матеріалу
<p>Тема 4. Основи рятувальних та інших невідкладних робіт</p> <p>Знаннєвий компонент Учень (учениця): характеризує порядок проведення рятувальних та інших невідкладних робіт</p>	<p>Характеристика зон стихійного лиха (ураганів, затоплень, пожеж, хімічного, радіаційного та бактеріологічного зараження тощо). Сутність, зміст і послідовність виконання рятувальних та інших невідкладних робіт. Заходи забезпечення рятувальних та інших невідкладних робіт. Заходи безпеки при проведенні рятувальних робіт. Розшук уражених у завалах, а також в будинках, які пошкоджені і горять. Способи рятування людей з-під завалів, з верхніх поверхів напідручних вантажів будівель з використанням табельних і підручних засобів. Рятування людей із завалених і пошкоджених захисних споруд</p>
<p>Розділ IV. Домедична допомога в бойових умовах</p>	
<p>Тема 1. Основні принципи надання домедичної допомоги</p> <p>Знаннєвий компонент Учениця (учень): знає зміст індивідуальної військової аптечки; розуміє причини превентивних смертей, особливості та відмінності надання допомоги в цивільних і тактичних умовах; розрізняє етапи надання допомоги в умовах бойових дій</p>	<p>Тема 1. Основні принципи надання домедичної допомоги в умовах бойових дій. Тактична медицина</p> <p>Вступ до курсу тактичної медицини. Причини превентивних смертей при бойовій травмі. Зміст індивідуальної військової аптечки. Етапи надання домедичної допомоги</p>

Очікувані результати навчально-пізнавальної діяльності учнів	Зміст навчального матеріалу
<p>Тема 2. Надання домедичної допомоги в секторі обстрілу</p> <p>Знаннєвий та діяльнісний компонент Учениця (учень): дотримується плану дій під час надання допомоги під активним вогнем противника; вміє розпізнавати ознаки кровотечі, що загрожує життю; володіє методами винесення та переміщення поранених, вміє зупинити кровотечу, що загрожує життю, на етапі надання допомоги під активним вогнем противника</p>	<p>Зміст навчального матеріалу</p> <p>Надання допомоги на етапі під вогнем (CUF, Care Under Fire). План дій на етапі під вогнем. Техніка винесення пораненого з небезпечної зони. Ознаки життєзагрозової зовнішньої кровотечі. Застосування турнікетів (джгутів) для кінцівок. Само- і взаємодопомога</p>
<p>Тема 3. Надання допомоги в зоні тактичних умов</p> <p>Знаннєвий та діяльнісний компонент Учениця (учень): знає алгоритм дій на етапі допомоги в зоні тактичних умов; володіє технікою зупинки кровотеч, що загрожують життю; володіє маніпуляціями відновлення прохідності верхніх дихальних шляхів; вміє проводити повний огляд грудної клітки та вистовувати оклюзійні наклейки; вміє розпізнавати ознаки напруженого пневмотораксу; розуміє необхідність виявлення та зупинки інших зовнішніх кровотеч; вміє розпізнавати дві головні ознаки геморагічного шоку в пораненого;</p>	<p>Тема 3. Надання допомоги в зоні тактичних умов</p> <p>Надання домедичної допомоги в зоні тактичних умов (TFC, Tactical Field Care). Послідовність дій за алгоритмом «MARCH». Загальні причини зміни стану свідомості. Зупинка кровотеч, що загрожують життю. Принцип тампонування ран. Використання рекомендованих гемостатичних засобів. Використання компресійної пов'язки. Прямий тиск на рану. Відновлення та забезпечення прохідності дихальних шляхів. Виведення нижньої щелепи. Безпечне введення носового (назофарингіального) повітровою. Проникаючі поранення грудей. Огляд грудної клітки.</p>

Очікувані результати навчально-пізнавальної діяльності учнів	Зміст навчального матеріалу
володіє технікою накладання шин та застосування жорсткого щитка при травмі ока; визначає необхідність прийому набору пігулок для пораненого; розуміє необхідність заходів з попередження гіпотермії; вміє розпізнавати ознаки черепно-мозкової травми; розуміє важливість заповнення документації пораненого та підготовки до евакуації	Використання герметизуючих (оклюзійних) накладок. Поранення легень. Напружений пневмоторакс: ознаки, допомога. Повний огляд пораненого, зупинка всіх інших видів зовнішніх кровотеч. Тактично значущі ознаки шоку в поранених. Надання домедичної допомоги при переломах, опіках, обмороженнях, проникаючому пораненні ока. Накладання шин. Застосування жорсткого щитка при травмі ока. Загальновійськовий набір пігулок. Попередження гіпотермії та виявлення ознак черепно-мозкової травми. Підготовка до евакуації. Документація
Резерв: 2; 3 год	

НАВЧАЛЬНО-ТРЕНУВАЛЬНІ ЗАНЯТТЯ

Очікувані результати навчально-пізнавальної діяльності учнів	Зміст навчального матеріалу
Розділ I. Основи медичних знань і домедичної допомоги	
Тема 2. Надання домедичної допомоги при раптовій зупинці серця	
Діяльнісний компонент <i>Учениця (учень):</i> знає алгоритм надання допомоги при раптовій зупинці серця; вміє визначати наявність дихання; володіє навичками проведення штучного дихання та зовнішнього масажу серця;	Особливості підтвердження зупинки серця. Алгоритм проведення серцево-легеневої реанімації. Алгоритм проведення серцево-легеневої реанімації з використанням автоматичного дефібрилятора. Штучне дихання. Зовнішній масаж серця.

Очікувані результати навчально-пізнавальної діяльності учнів	Зміст навчального матеріалу
вміє використовувати автоматичний дефібрилятор при проведенні серцево-легеневої реанімації Надання постраждалому стабільного положення на боці	Засоби, які використовуються при проведенні серцево-легеневої реанімації. Надання постраждалому стабільного положення на боці
Тема 3. Домедична допомога при порушенні прохідності дихальних шляхів та інших невідкладних станах	
Діяльнісний компонент <i>Учениця (учень):</i> вміє застосовувати на практиці методи відновлення прохідності дихальних шляхів за допомогою прийому Хеймліка	Прийом Хеймліка, особливості застосування
Тема 5. Надання домедичної допомоги при кровотечах	
Діяльнісний компонент <i>Учениця (учень):</i> знає ознаки різних видів кровотеч; вміє застосовувати кровоспинні джгути для зупинки масивної кровотечі; вміє тампонувати рани при вузлових кровотечах; знає особливості використання гемостатиків	Способи зупинки зовнішніх кровотеч. Зупинка життєзагрозової кровотечі з кінцівок і вузлової кровотечі. Місця затискання артерій. Порядок застосування турнікета (джгута) для зупинки кровотечі. Тампонування ран при вузловій кровотечі. Способи самопомоги при зовнішніх кровотечах
Тема 6. Домедична допомога при травмах окремих анатомічних ділянок	
Діяльнісний компонент <i>Учениця (учень):</i> застосовує способи накладання шини з підручного матеріалу; вміє накладати шини на верхню та нижню кінцівки; надає домедичну допомогу при переломах та вивихах;	Заходи домедичної допомоги при переломах і вивихах. Особливості накладання шин на верхню та нижню кінцівки. Особливості накладання пов'язок на рани живота.

Очікувані результати навчально-пізнавальної діяльності учнів	Зміст навчального матеріалу
вміє накладати пов'язки на рани грудної клітки; вміє накладати пов'язки на рани живота	Особливості накладання пов'язок на рани грудної клітки. Особливості переміщення постраждалих з травмами
Розділ IV. Домедична допомога в бойових умовах	
Тема 2. Надання домедичної допомоги в секторі обстрілу	
<p>Діяльнісний компонент <i>Учениця (учень):</i> вміє переводити пораненого в положення на боці (животі); володіє навичками зупинки кровотечі з ран шиї, тулуба, кінцівок за допомогою спеціальних джгутів</p>	<p>Алгоритм з надання домедичної допомоги в секторі обстрілу. Переведення пораненого в положення на боці (животі). Зупинка кровотечі з ран шиї, тулуба, кінцівок. Зупинка кровотечі з ран верхньої та нижньої кінцівок (само- та взаємодопомога). Зупинка кровотечі за допомогою спеціальних турнікетів (джгутів) (само- та взаємодопомога)</p>
Тема 3. Надання допомоги в зоні тактичних умов	
<p>Діяльнісний компонент <i>Учениця (учень):</i> вміє застосовувати на практиці різні способи транспортування постраждалих при різноманітних ушкодженнях; виконує алгоритм первинного огляду пораненого; визначає ознаки життя; вміє накладати пов'язки на грудну клітку, голову, живіт, турнікет (джгут) на кінцівки;</p>	<p>Способи та правила транспортування постраждалих при різноманітних ушкодженнях: перенесення на руках, на плечах, на спині, з використанням носильних лямок і підручних засобів, на санітарних ношах. Алгоритм з надання домедичної допомоги у секторі укриття (алгоритм «MARCH») Первинний огляд пораненого, визначення ознак життя.</p>

Очікувані результати навчально-пізнавальної діяльності учнів	Зміст навчального матеріалу
<p>володіє навичками зупинки кровотечі з рани тулуба за допомогою гемостатичних засобів та кровотечі з рани кінцівки за допомогою спеціальних перев'язувальних пакетів</p>	<p>Накладання турнікета (джгута) на кінцівки. Зупинка кровотечі з рани тулуба за допомогою гемостатичних засобів (само- та взаємодопомога). Зупинка кровотечі з рани кінцівки за допомогою спеціальних перев'язувальних пакетів (само- та взаємодопомога). Переведення в стабільне положення. Накладання пов'язки на грудну клітку, голову, живіт</p>
Контроль практичних навичок	

Додаток 1

Критерії оцінювання навчальних досягнень учнів

Види оцінювання. Основними видами оцінювання є: поточне, тематичне, підсумкове за семестр, за навчально-польові збори/заняття, навчально-тренувальні заняття; річне.

Поточне оцінювання здійснюється на всіх етапах навчальної діяльності у формах: опитування учнів на предмет засвоєння навчального матеріалу; тестового контролю; виконання учнями нормативних прийомів і вправ, письмових робіт; створення навчальних комп'ютерних (та іншого виду) моделей бойових дій і надзвичайних ситуацій, навчальних макетів (мішеней). Необхідність поточного оцінювання визначає викладач.

Тематичне оцінювання є обов'язковим для кожного розділу, оскільки основною структурною одиницею предмета є тема. Оцінка за тему виставляється шляхом узагальнення поточних оцінок за тему з урахуванням оцінок за виконання алгоритмів дій, нормативних прийомів і вправ, письмових робіт, за створені навчальні моделі (макети).

Індивідуальна оцінка

Рівень компетентності	Бали	Критерії оцінювання якості знань, умінь і навичок учнів
I. Початковий рівень	1	Учень (учениця) може розрізнити об'єкт вивчення і відтворити деякі його елементи. Володіє навчальним матеріалом на рівні елементарного розпізнавання і відтворення окремих фактів, елементів, об'єктів, що відтворюються учнем окремими словами чи реченнями з постійною допомогою викладача, виконує лише фрагменти практичних завдань
	2	Учень (учениця) фрагментарно відтворює незначну частину навчального матеріалу, має поверхневий уявлення про об'єкт вивчення, виявляє здатність викласти думку на елементарному рівні, має елементарні навички, практичні завдання виконує лише за допомогою викладача
	3	Учень (учениця) відтворює менше половини навчального матеріалу, за допомогою викладача виконує елементарні завдання, розрізняє елементи техніки виконання нормативних вимог і здатний виконати незначну їхню частину
II. Середній рівень	4	Учень (учениця) знає близько половини навчального матеріалу, здатний відтворювати його не в повному обсязі відповідно до тексту підручника або пояснення викладача
	5	Учень (учениця) розуміє основний навчальний матеріал, здатний дати визначення понять, але припускається помилок. За допомогою викладача може логічно відтворювати значну його частину
III. Достатній рівень	6	Учень (учениця) виявляє знання і розуміння основних положень навчального матеріалу, відповіді його правильні, він може відтворити значну частину теоретичного матеріалу, за допомогою викладача може його аналізувати, порівнювати та робити висновки
	7	Учень (учениця) виявляє знання і розуміння переважної більшості навчального матеріалу, здатний застосовувати його на рівні стандартних вимог, частково контролювати власні навчальні дії.
	8	Знання учня (учениці) достатньо повні, він вільно застосовує вивчений матеріал у стандартних ситуаціях, вміє аналізувати, робити висновки. Самостійно застосовує теоретичні знання для виконання практичних завдань

Рівень компетентності	Бали	Критерії оцінювання якості знань, умінь і навичок учнів
IV. Високий рівень	9	Учень (учениця) вільно володіє вивченим матеріалом, вміє узагальнювати інформацію, застосовує її на практиці.
	10	Учень (учениця) володіє глибокими, міцними знаннями, здатний використовувати їх у нестандартних ситуаціях. Виявляє творчі здібності, самостійно визначає окремі цілі власної пізнавальної діяльності, знаходить джерела інформації та самостійно використовує їх при вирішенні поставлених завдань
	11	Учень (учениця) володіє узагальненими знаннями з предмета, вільно висловлює власні думки, визначає програму особистої пізнавальної діяльності, без допомоги вчителя знаходить джерела інформації і використовує отримані відомості відповідно до мети та завдань власної пізнавальної діяльності
	12	Учень (учениця) має системні знання, виявляє здатність приймати творчі рішення, самостійно розвиває власні обдарування і нахили, вміє самостійно здобувати знання, рівень умінь і навичок дає змогу виконувати нормативи на бездоганному рівні

Додаткові матеріали до абзаців 1–3

Критерії оцінювання контрольних вправ з урахуванням нормативів
Таблиця 2

Критерії оцінки виконання контрольного нормативу	Показник виконання нормативу	Оцінка (бали)
Техніка та порядок (послідовність) виконання вправи мають значні відхилення від встановлених вимог; уявлення про техніку вправи фрагментарне; помилок більше двох (трьох — за умовами нормативу)	Низький	1
	Середній	2
	Достатній	3
	Високий	4

Критерії оцінки виконання контролюючого нормативу	Показник виконання нормативу	Оцінка (бали)
Техніка та порядок (последовність) виконання вправи мають незначні відхилення від встановлених вимог, які виправляються за допомогою вчителя; не більше однієї (двох) — за умовами нормативу) помилки	Низький	5
	Середній	6
	Достатній	7
	Високий	8
Техніка виконання контролюючого нормативу оптимальна (близька до оптимальної), помилки відсутні	Низький	9
	Середній	10
	Достатній	11
	Високий	12

Критерії виставлення тематичних оцінок
Таблиця 3

Умови виставлення: з числа перевірених нормативів (приймів, вправ, завдань, відповідей) (в балах)	Оцінка (бали)											
	12	11	10	9	8	7	6	5	4	3	2	1
≥ 50 %	12	11	10	9	8	7	6	5	4			
≤ 50 %	9	8	7	6	5	4						
≤ 1 норматив оцінено							3	2	1			
≥ 2 нормативів оцінено										3	2	1

Додаток 2

Табель оснащення навчальних закладів навчальним майном для підготовки учнів з цивільного захисту

№ з/п	Назва	Одиниця вимірювання	Кількість
1	Противопилова тканинна маска ПТМ-1	шт.	1
2	Респіратор (У-2К)	шт.	1
3	Противага фільтруючий (ДП-9, ДП-7, ДП-7В)	шт.	60
4	Противага дитячий (ДП-6, ДП-6М, ПДФ-Д, ПДФ-Ш)	шт.	по 1
5	Легкий захисний костюм Л-1	шт.	3
6	Загальновійськовий захисний комплект (ЗЗК)	шт.	3
7	Прилад радіаційної розвідки і контролю радіоактивного забруднення (ДП-5В (Б), МКС-У МКС-07, МКС-05)	шт.	1
8	Прилади контролю радіоактивного опромінення (ДП-22В, ДП-24, ІД-І)	шт.	1
9	Прилад хімічної розвідки ВПХР	шт.	1
10	Аптечка індивідуальна (АІ-2)	шт.	15
11	Аптечка індивідуальна багатоцільова «Швидка допомога»	шт.	15
12	Індивідуальний протихімічний пакет (ІПП-8)	шт.	15
13	Індивідуальний перев'язувальний пакет (ІПП)	шт.	15
14	Плакати з цивільного захисту	компл.	1

Додаток 3

Табель майна для проведення навчальних занять з домедичної допомоги в навчальних закладах

№ з/п	Назва	Одиниця вимірювання	Кількість
1	Бинт марлевий 5 × 100 см	шт.	20
2	Булавки безпечні	шт.	20
3	Вата гігроскопічна нестерильна в пачках по 500 г	пачка	10
4	Вата компресна в пачках по 100 г		5

№ з/п	Назва	Одиниця вимірювання	Кількість
5	Повітроводна трубка «рот у рот»	шт.	1
6	Грілка	шт.	1
7	Джгут кровоспинний гумовий	шт.	10
8	Шприци одноразові, 10 мл	шт.	10
9	Індивідуальний перев'язувальний пакет (ІПП)	шт.	10
10	Хустка перев'язувальна	шт.	10
11	Кровоспинний затискач прямий	шт.	1
12	Ножичі для перев'язувального матеріалу (прямі)	шт.	1
13	Пов'язка мала стерильна	шт.	10
14	Пов'язка велика стерильна	шт.	10
15	Рушники	шт.	1
16	Пінцет хірургічний	шт.	1
17	Простирadlo	шт.	1
18	Хлорамін та інші деззасоби	г	200
19	Шприц-тюбик (без наповнювача)	шт.	10
20	Шинний матеріал (цупкі шматки картону, рейки і т. п. довжиною 1,5 м, 70–90 см та інші підручні матеріали)	шт.	10 20
21	Комплект таблиць «Надання домедичної допомоги»	компл.	1
22	Настанова з медичного забезпечення дій під час серцево-легеневої реанімації постраждалих	шт.	1
23	Санітарні носі	шт.	6
24	Муляжі для відпрацювання дій під час серцево-легеневої реанімації постраждалих	шт.	1
25	Манекен для проведення СЛР	шт.	1
26	Тренажер автоматичного зовнішнього дефібрилятора	шт.	1
27	Рукавички	шт.	за кількістю учнів
28	Маски	шт.	за кількістю учнів

№ з/п	Назва	Одиниця вимірювання	Кількість
29	Турнікет	шт.	за кількістю учнів
30	Бинт для тампонування ран	шт.	половина від кількості учнів
31	Бандаж	шт.	половина від кількості учнів
32	Манекен для тампонування ран	шт.	1
33	Назофаренгіальний повітровід	шт.	1
34	Манекен для постановки назофаренгіального повітроводу	шт.	1
35	Оклюзійні пов'язки	шт.	за кількістю учнів
36	М'які шини	шт.	половина від кількості учнів
37	Термоковдра	шт.	2
38	Килимок туристичний	шт.	за кількістю учнів
39	Шина гнучка фіксуєча	шт.	2
40	Аптечка першої долікарської допомоги	шт.	1

Додаток 4

Табель майна та витратних матеріалів для проведення навчальних занять з основ медичних знань і допомоги в середніх загальноосвітніх та середніх спеціальних навчальних закладах

№ з/п	Назва	Одиниця вимірювання	Кількість на клас
1	Аптечка індивідуальна військова	шт.	4
2	Манекен для тампонування ран	шт.	1
3	Манекен для проведення СЛР	шт.	1
4	Тренажер зовнішнього автоматичного дефібрилятора	шт.	1
5	Турнікет типу САТ	шт.	15
6	Марля для тампонування ран	шт.	1
7	Марля для тампонування навчальна	шт.	8
8	Бандаж компресійний	шт.	8
9	Назофаренгіальний повітровід 28 Fr	шт.	1
10	Рукавички нестерильні	уп.	1
11	Бинт 7 × 14 см еластичний	шт.	15
12	Шини м'які різних розмірів	шт.	2

13	Щиток для ока захисний	шт.	1
14	Пластир в рулоні 3 × 500 см	шт.	1
15	Маска з клапаном для ШВЛ	шт.	на кожного
16	Ноші жорсткі	шт.	1
17	Пов'язка оклюзійна клапанна	шт.	2
18	Термоковдра	шт.	5
19	Методичний посібник для викладача з надання домедичної допомоги	шт.	1
20	Відеофільми за тематикою програми	шт.	1
21	Настанова з медичного забезпечення Сухопутних військ (з'єднання, частина, підрозділ) на воєнний час	примірник	1
22	Набір плакатів з надання домедичної допомоги	набір	1
23	Косинки медичні	шт.	4

Додаток 5

Оснащення навчальним майном кабінетів для підготовки учнів з предмета «Захист України»

№ з/п	Назва	Одиниця вимірювання	Кількість
1	Рюкзак	шт.	за кількістю учнів
2	Шолом	шт.	10
3	Бронежилет	шт.	2
4	Лопатка мала саперна	шт.	20
5	Наколінники тактичні	шт.	10
6	Налокітники тактичні	шт.	10
7	Рукавички тактичні	шт.	10
8	Окуляри тактичні	шт.	10
9	Samel back (для води)	шт.	1
10	Мотузка	м	100
11	Карабіни	шт.	30
12	Інтерактивний лазерний стрілецький тренажер (тир)	шт.	1
13	Проектор	шт.	1
14	Комп'ютер	шт.	1
15	Методичне забезпечення (плакати, посібники, відеоролики, відеофільми тощо)	шт.	
16	Карти топографічні	шт.	

№ з/п	Назва	Одиниця вимірювання	Кількість
17	Компас	шт.	20
18	Масово-габаритний макет автомата	шт.	10
19	Масово-габаритний макет пістолета	шт.	3
20	Масово-габаритний макет гранатомета	шт.	1
21	Макет гранати для метання	шт.	5
22	Макети гранат в розрізі	шт.	по 1
23	Макет автомата для тактичної підготовки (дерев'яний)	шт.	20
24	Макети протипіхотних мін	шт.	5
25	Макети протитанкових мін	шт.	3
26	Макет протипіхотної міни в розрізі	шт.	по 1
27	Макет протитанкової міни в розрізі	шт.	по 1

Додаток 6

Окремі положення курсу стрільби зі стрілецької зброї

Керівник стрільб відповідає за точне дотримання особами, які здійснюють стрільби, правил безпеки, встановленого порядку, а також умов виконання вправ. Йому підпорядковується оператор пункту управління мішеневим полем і всі посадові особи, призначені для обслуговування стрільб на дільниці.

Керівник стрільб зобов'язаний:

а) перед початком стрільби довести до всього особового складу підрозділу сигнали про припинення вогню; перевірити стан та відповідність мішеневого обладнання умовам навчальної вправи і наявність зв'язку зі старшим керівником стрільб; перевірити готовність навчальних місць до занять; організувати контроль за проведенням стрільб; доповісти старшому керівникові про готовність до стрільби, кількість особового складу тих, хто стріляє, і виставити на пункті управління візуальний сигнал червоного кольору;

б) під час стрільби керувати стрільбою на ділянці; вести облік снарядів (гранат), що не розірвалися; при порушенні заходів безпеки негайно припинити стрільбу і доповісти старшому керівникові стрільби;

в) після закінчення стрільби доповісти старшому керівникові про закінчення стрільби; організувати збирання гільз; доповісти старшому керівникові про результати стрільби; провести аналіз стрільби, оголосити оцінки кожному учаснику стрільби.

Організація виконання вправ зі стрільби

При виконанні вправ дотримується такий порядок: командир взводу наказує командиру відділення, що буде стріляти, поставити бойове завдання підлеглим й отримати на пункті боєпостачання боєприпаси на чергову зміну осіб, які здійснюють стрільби.

Боєприпаси видаються особам, які здійснюють стрільби, поштучно за відомістю або у споряджених магазинах. Якщо необхідно, боєприпаси можуть видаватися роздавальникам боєприпасів у вихідному положенні. Учні, отримавши боєприпаси, оглядають їх, споряджають патронами магазини, вкладають магазини, гранати в сумки і під керівництвом командира відділення (старшого зміни) прямують на вихідне положення, яке розташоване не ближче 10 м від рубежу відкриття вогню.

Після прибуття зміни на вихідне положення керівник стрільб уточнює кожному учаснику стрільби порядок виконання вправи (вогневу позицію, місце і положення для стрільби, сектор стрільби, черговість стрільби тих, хто навчається, заходи безпеки).

Переконавшись у готовності зміни і дільниці до стрільби, керівник наказує підняти на дільничному пункті управління червоний прапор і доповідає старшому керівникові стрільб про готовність до стрільби.

За командою керівника стрільб «На вогневий рубіж вперед!» зміна виходить на вогневий рубіж.

Після сигналу «Вогонь!» за командою керівника стрільб «До бою!» на дільниці учні готуються до стрільби, заряджають зброю і доповідають: «Перший (другий, третій тощо) до бою готовий». При виконанні вправ стрільби з місця учні, діючи відповідно до отриманого завдання, ведуть спостереження у вказаному секторі обстрілу, самостійно виявляють і уражають цілі із положення для стрільби, передбаченого умовами вправи.

Закінчивши виконання вправи, учні розряджають зброю, керівник стрільб на дільниці оглядає її, повертає зміну на вихідне положення, дає розпорядження замінити на пункті керування червоний прапор білим і заслуховує доповідь кожного учня про його дії під час виконання вправ, про спостереження за результатами стрільби, витратами боєприпасів, поломками і затримками зброї.

Приблизна форма доповіді: «Пане майоре! Учень Петренко виконав вправу контрольної стрільби з автомата. Під час стрільби спостерігав: грудна фігура уражена, атакуючий стрілець уражений, патрони використані повністю (не повністю, залишилось стільки-то патронів), затримок під час стрільби не було (були такі-то затримки)».

Заслухавши доповіді учнів і зробивши короткий розбір виконання вправ, керівник стрільб наказує здати на пункт бойового постачання або роздавальнику боєприпасів невикористані боєприпаси і перейти на чергове навчальне місце. Після цього доповідає старшому керівникові стрільб про закінчення стрільби зміною.

Після повернення зміни у вихідне положення старший керівник стрільб дає розпорядження підняти на командному пункті білий прапор, подати команду «Відбій!» і, якщо це необхідно, оглянути мішені.

Вправи стрільби з малокаліберної (пневматичної) гвинтівки

Вправа № 1. Стрільба з малокаліберної (пневматичної) гвинтівки

Умови виконання:

Ціль — (мішень № 4) грудна фігура з колами, зменшена в 4 рази, нерухома. Відстань до цілі — 25 м. Кількість патронів — 3 шт. Час на стрільбу — не обмежений. Положення для стрільби — лежачи з упору.

Оцінка: 12 балів — вибити 25 очок; 11 балів — вибити 24 очки; 10 балів — вибити 23 очки; 9 балів — вибити 22 очки; 8 балів — вибити 21 очко; 7 балів — вибити 20 очок; 6 балів — вибити 19 очок; 5 балів — вибити 17 очок; 4 бали — вибити 15 очок; 3 бали — вибити 12 очок; 2 бали — вибити 10 очок; 1 бал — вибити менше 10 очок.

Примітка: при стрільбі з пневматичної гвинтівки стрільба ведеться з положення «сидячи за столом з опорою на лікті» з відстані 5 м по мішені «П».

Вправа № 2. Стрільба з малокаліберної (пневматичної) гвинтівки ***Умови виконання:***

Ціль — мішень № 8 (ростова фігура, що біжить), зменшена у 8 разів, нерухома. Відстань до цілі — 25 м. Кількість патронів — 3 шт. Час на стрільбу — не обмежений. Положення для стрільби — лежачи з упору.

Мішень поділити на три рівні частини.

Оцінка: 12 балів — уразити мішень трьома пострілами, з яких три у верхню частину мішені; 11 балів — уразити мішень трьома пострілами, з яких два у верхню частину мішені; 10 балів — уразити мішень трьома пострілами, з яких один у верхню частину мішені; 9 балів — уразити мішень трьома пострілами, з яких три у середню частину мішені; 8 балів — уразити мішень трьома пострілами, з яких два у середню частину мішені; 7 балів — уразити мішень трьома пострілами, з яких один у середню частину мішені; 6 балів — уразити мішень двома пострілами, з яких один у верхню частину мішені; 5 балів — уразити мішень двома пострілами, з яких один у середню частину мішені; 4 бали — уразити мішень двома пострілами, з яких два у нижню частину мішені; 3 бали — уразити мішень одним пострілом у верхню частину мішені; 2 бали — уразити мішень одним пострілом у середню частину мішені; 1 бал — уразити мішень одним пострілом у нижню частину мішені.

Примітка: при стрільбі з пневматичної гвинтівки стрільба ведеться з положення «сидячи за столом з опорою на лікті» з відстані 5 м по мішені «П».

Вправа № 3. Стрільба з малокаліберної (пневматичної) гвинтівки по двом цілям

Умови виконання:

Цілі — мішень № 8 (ростова фігура, що біжить), зменшена у 8 разів, нерухома та мішень № 4 (грудна фігура з колами), зменшена в 4 рази, нерухома. Відстань до цілі — 25 м. Кількість патронів — 6 шт. Час на стрільбу — не обмежений. Положення для стрільби — лежачи з упору.

Пробні постріли виконуються по мішені № 8.

Оцінка: 12 балів — уразити обидві мішені і вибити 28 очок; 11 балів — уразити обидві мішені і вибити 26 очок; 10 балів — уразити обидві мішені і вибити 24 очки; 9 балів — уразити обидві мішені і вибити 23 очки; 8 балів — уразити обидві мішені і вибити 21 очко; 7 балів — уразити обидві мішені і вибити 19 очок; 6 балів — уразити обидві мішені і вибити 18 очок; 5 балів — уразити обидві мішені і вибити 16 очок; 4 бали — уразити обидві мішені і вибити 14 очок; 3 бали — уразити

обидві мішені і вибити 13 очок; 2 бали — уразити обидві мішені і вибити 10 очок; 1 бал — уразити одну мішень № 8.

Примітка: при стрільбі з пневматичної гвинтівки стрільба ведеться з положення «сидячи за столом з опорою на лікті» з відстані 5 м по мішеням: № 4 — зменшений в 20 разів, № 8 — зменшений в 40 разів.

Оціночні показники при стрільбі по мішені № 8

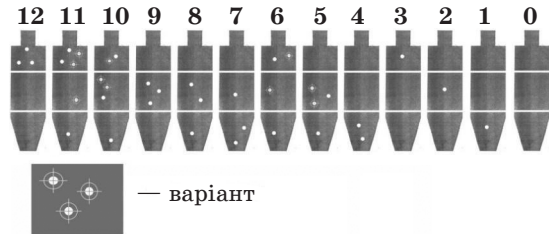

Розміри мішеней для стрільби з пневматичної гвинтівки (в см)

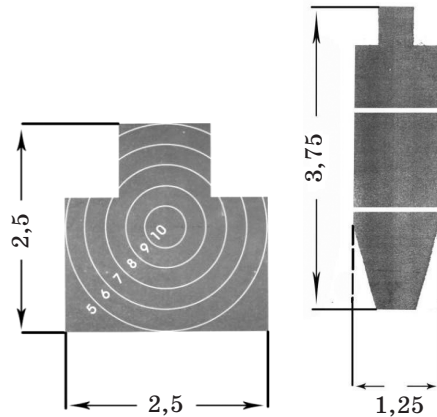

Початкова вправа стрільби з автомата

Стрільба з місця по нерухомим цілям і цілям, що з'являються.

Умови виконання:

Цілі — грудна фігура з колами (мішень № 4) на щиті $0,75 \times 0,75$ м, нерухома; щит установлюється на рівні ґрунту (без просвіту); атакуючий (контратакуючий) стрілець — ростова фігура (мішень № 8), яка з'являється на необмежений час.

Відстань до цілей — до грудної фігури — 100 м; до атакуючого (контратакуючого) стрільця — 200 м. Положення для стрільби — лежачи з упору. Кількість патронів — 9 (3 + 6).

Оцінка: 12–11–10 балів — уразити обидві цілі і вибити 27–26–25 очок; 9–8–7 балів — уразити обидві цілі і вибити 22–21–20 очок; 6–5–4 бали — уразити обидві цілі і вибити 17–16–15 очок; 3–2–1 бал — уразити одну ціль або обидві цілі і вибити 12–11–10 очок.

Вправи з метання ручних гранат

Вправа №1. Метання ручної осколкової гранати під час руху

Умови виконання:

Цілі — стрільці в окопі: три грудні фігури (мішень № 4), встановлені у визначеному габариті по фронті 10 м і вглибину 5 м на відкритій місцевості. Габарит розбивається вглибину на три частини: центральну — глибиною 1 м, ближню і дальню — глибиною по 2 м кожна.

Мішені встановлюються в центральній частині. Відстань до цілі — 25 м. Кількість гранат — 1 болванка масою 310 г. Положення для метання — під час руху з відстані 25–40 м.

Рівень компетентності: «високий» — влучити в центральну частину габариту; «достатній» — влучити в дальню частину габариту; «середній» — влучити в ближню частину габариту.

Вправа №2. Метання ручних протитанкових гранат

Умови виконання:

Ціль — танк (мішень № 12) встановлюється в габариті по фронті 3,5 м і вглибину 7 м. Габарит розбивається вглибину на три частини: центральну — глибиною 2,5 м, ближню і дальню — глибиною по 2,25 м кожна. Відстань до цілі — 15–20 м. Кількість гранат — 1 болванка масою 1070 г. Положення для метання — з окопу.

Рівень компетентності: «високий» — влучити в центральну частину габариту, «достатній» — влучити в дальню частину габариту; «середній» — влучити в ближню частину габариту.

Примітка. Відстань до цілі вимірюється від передньої стінки окопу до середини центральної частини габариту. Під час розподілу за балами враховується якість виконання тактичних прийомів.

Вправа №3. Метання гранати з розбігу на дальність (вага гранати 600 г)

Умови виконання:

Форма одягу — військова, польова. Кількість гранат — 3 шт. Вправа виконується з макетом автомата, який тримається в правій (лівій) руці. Зараховується краща з трьох спроб.

Оцінка: 12 балів — 42 м; 11 балів — 40 м; 10 балів — 38 м; 9 балів — 36 м; 8 балів — 34 м; 7 балів — 32 м; 6 балів — 30 м; 5 балів — 28 м; 4 бали — 26 м; 3 бали — 24 м; 2 бали — 22 м; 1 бал — 20 м.

Додаток 7

ОСОБЛИВОСТІ НАВЧАННЯ І ВПРАВИ З ПРИКЛАДНОЇ ФІЗИЧНОЇ ПІДГОТОВКИ

1. Методика

1.1. Навчальні заняття організовуються і проводяться за методикою, яка включає сукупність методів і методичних прийомів навчання, розвитку і виховання учнів.

1. 2. Навчання спрямоване на формування в учнів прикладних рухових навичок, прищеплення їм організаторсько-методичних умінь. Розвиток

спрямований на вдосконалення в учнів фізичних і спеціальних якостей, зміцнення здоров'я.

Виховання в процесі фізичної підготовки спрямоване на формування моральних і психічних якостей учнів.

1.3. Навчання фізичних вправ і прийомів включає *ознайомлення, розучування і вдосконалення*.

Ознайомлення сприяє створенню в учнів правильного уявлення про розучувану вправу. Для ознайомлення необхідно: назвати вправу, зразково її показати; пояснити техніку виконання; показати за необхідності вправу ще раз за частинами (розділами) з попутним поясненням техніки виконання. В процесі ознайомлення може проводитися опробування вправи учнями.

Розучування спрямоване на формування в учнів нових рухових навичок. В залежності від підготовленості учнів і складності вправ застосовуються такі способи розучування:

- в цілому, якщо вправа нескладна і доступна для учнів, або її виконання за елементами (частинами) неможливе;
- за частинами, якщо вправа складна і її можна розділити на окремі елементи;
- за розділами, якщо вправа складна і її можна виконати із зупинками;
- за допомогою підготовчих вправ, якщо вправу виконати в цілому не можна через її складність, а розділити на частини неможливо.

Удосконалення спрямоване на закріплення в учнів рухових навичок і умінь. Удосконалення у виконанні вправ, розвиток фізичних і спеціальних якостей забезпечується постійними фізичними тренуваннями.

Основними методами тренувань є рівномірний, повторний, змінний, інтервальний, контрольний і змагальний.

1.4. Способами організації учнів при виконанні фізичних вправ можуть бути індивідуальний, груповий, фронтальний, поточний, круговий і змагально-круговий.

1.5. Навчальні заняття є основною формою фізичної підготовки і проводяться у вигляді теоретичних, практичних (навчально-тренувальних, показових) занять.

1.6. Теоретичні заняття спрямовані на оволодіння учнями необхідними знаннями, передбаченими програмою навчання, і проводяться у вигляді лекцій та семінарів.

1.7. Практичні заняття є основним видом навчальних занять і проводяться за розділами прикладної фізичної підготовки (гімнастика, прискорене пересування та легка атлетика, подолання перешкод, основна самозахисту) або комплексно і повинні мати навчально-тренувальну спрямованість.

1.8. Навчально-тренувальні заняття складаються з трьох частин: підготовчої, основної, заключної.

Підготовча частина проводиться 6–8 хв. В ній вирішуються завдання організації, загального зміцнення організму і підготовки його до оволодіння військово-прикладними руховими навичками в розвитку фізичних і спеціальних якостей в основній частині занять. Зміст підготовчої

частини складають вправи, прийоми і дії загальнорозвивального характеру, які виконуються в русі і на місці. Загальнорозвивальні вправи включають потягальні вправи, вправи для м'язів рук і плечового пояса, тулуба, ніг, всього тіла, у парах, комплекси вільних вправ, стрибки. Добір вправ залежить від завдань, які вирішуються в основній частині занять. Виконання вправ на місці і у русі починається із вихідного положення, яке приймається за командою «Вихідне положення ПРИЙНЯТИ». Вправа виконується за командою «Вправу почи-НАЙ». Для закінчення виконання на місці замість останнього рахунку подається команда «СТІЙ», в русі — «Вправу ЗАКІНЧИТИ». Показ загальнорозвивальних вправ, що виконуються на місці, керівник виконує, стоячи обличчям (дзеркально) або боком до учнів, а ті, що виконуються у русі, — назустріч строю. Прості і раніше вивчені загальнорозвивальні вправи тільки називаються керівником занять, всі інші — демонструються.

Складні вправи виконуються за розподілом, наприклад «Упор присівши, роби — РАЗ, упор лежачи, роби — ДВА, упор присівши, роби — ТРИ, стройова стійка, роби — ЧОТИРИ». Потім вправи виконуються за командою «Роби — РАЗ, роби — ДВА, роби — ТРИ, роби — ЧОТИРИ». Після цього вправи виконуються в цілому за командою «Вправу почи-НАЙ». Для підвищення щільності підготовчої частини раніше вивчені вправи виконуються одна за одною без пауз для відпочинку за командою «Потоком вправу почи-НАЙ».

1.9. Основна частина занять проводиться протягом 35–40 хв. У ній вирішуються завдання оволодіння військово-прикладними рухами, навичками та їхнього удосконалення, розвиток фізичних і спеціальних якостей, виховання моральних і психічних якостей, удосконалення злагоженості навчальних підрозділів, формування умінь діяти в складних умовах. Зміст основної частини занять складають вправи, прийоми і дії, передбачені програмою з прикладної фізичної підготовки. Основна частина занять проводиться на трьох і більше навчальних місцях з наступною їхньою зміною і закінчується тренуванням у бігові або комплексним тренуванням протягом 6–10 хв.

Виконання вправ на навчальних місцях організовується груповим або фронтальним способом. При груповому способі підрозділ після закінчення підготовчої частини шикуються в колону по троє (четверо). Вказавши навчальні місця, керівник занять подає команду «Взвод, до місць занять кроком (бігом) — РУШ». За цією командою відділення взводу найкоротшим шляхом виходять до місць занять, вишиковуються так, щоб вказані місця були розташовані ліворуч від строю. Відділення виконують крокування на місці, потім за загальною командою зупиняються і повертаються ліворуч. Керівник занять подає команду «До виконання вправ — ПРИСТУПИТИ». Командири відділень виходять на середину строю, повертаються обличчям до підрозділів, називають виконувану вправу і подають команду «Відділення — ВІЛЬНО»; на заняттях з гімнастики — «Гімнастичну стійку — ПРИЙНЯТИ», учні відставляють праву ногу на півкроку вбік, руки з'єднують ззаду, вагу тіла рівномірно розподіляють на обидві ноги. Для зміни місця занять керівник подає команду

«Вправу — ЗАКІНЧИТИ». Після цієї команди командири відділень припиняють виконання вправ і шикують свій підрозділ, зміна місця занять проводиться за командою «Право-РУЧ», «Для зміни місця занять кроком (бігом) — РУШ». При першій зміні вказується порядок переходу.

1.10. При фронтальному способі керівник занять після закінчення підготовчої частини визначає перше навчальне місце і подає команду «До місця заняття кроком (бігом) — РУШ». Взвод висувається найкоротшим шляхом до вказаного місця, за командою керівника зупиняється і повертається ліворуч. Після виконання вправ підрозділ переходить до другого місця занять, потім до третього і т. д. В цьому випадку спочатку виконуються вправи з розвитку швидкості, спритності і дії, пов'язані з тонкою руховою координацією, вправи на силу, а потім на витривалість.

1.11. Вихід учня зі строю для виконання вправи проводиться за командою «Учень Петренко, на вихідне положення кроком (бігом) — РУШ». Учень, почувши своє прізвище, приймає стройову стійку, відповідає: «Я», за командою про вихід на вихідне положення відповідає: «СЛУХАЮСЬ», а потім стройовим кроком чи бігом займає його. За командою «ДО СНАРЯДУ» чи «ВПЕРЕД» учень приймає стройову стійку і виконує вправу. Для поточного виконання вправи подається команда «Взвод, потоком, дистанція п'ять (десять) кроків — ВПЕРЕД».

1.12. Комплексні тренування проводяться з метою удосконалення фізичних, спеціальних, психічних якостей і військово-прикладних рухових навичок. В їхній зміст включаються вправи з різних тем прикладної фізичної підготовки, які вивчені як на цьому, так і на попередніх заняттях.

1.13. Заключна частина занять проводиться протягом 2–3 хв. Завдання — приведення організму учня у відносно спокійний стан, наведення порядку на навчальних місцях та підведення підсумків занять. Зміст заключної частини становить ходьба, біг в уповільненому темпі, вправи в глибокому диханні і для розслаблення м'язів.

Безпека занять. Керівники занять зобов'язані вживати всіх заходів попередження травматизму в процесі фізичної підготовки. Попередження травматизму забезпечується: чіткою організацією і дотриманням методики занять; високою дисциплінованістю учнів, хорошим знаннями прийомів страхування та самострахування; своєчасною підготовкою місць занять та інвентаря; систематичним контролем за дотриманням встановлених правил і заходів безпеки з боку керівників занять.

Вправа №1. Підтягування на перекладині. Виконується з вису на прямих руках хватом зверху (положення вису фіксується 1–2 сек.). При підтягуванні підборіддя повинно бути вище перекладини.

Вправа № 2. Згинання і розгинання рук в упорі на брусах. Виконувати в положенні упору, руки випрямлені, опускання проводиться до повного згинання рук, а розгинання — до повного їхнього випрямлення (положення упору фіксується 1–2 с).

Вправа № 3. Біг на 1 км. Проводиться на будь-якій місцевості із загального або роздільного старту. Старт і фініш обладнуються в одному місці.

Вправа № 4. Метання гранати Ф-1 на дальність. Виконується з макетом автомата в руці будь-яким способом з розбігу без поворотів або з місця. Дальність кидка вимірюється від лінії кидання довжиною 4 м і шириною 7 см. Коридор шириною 10 м розмічається паралельними білими лініями. Виконувати три спроби поспіль, залік — за кращою.

Вправа № 5. Загальна контрольна вправа на смузі перешкод (ознайомлення з елементами). Виконується без зброї. Дистанція — 400 м. Вихідне положення — стоячи в траншеї: метнути гранату масою 600 г із траншеї на 20 м по цегляній стінці (проломах) або по площі (2,6 м × 1 м) перед стінкою (зараховується пряме влучення); при невлученні в ціль першою гранатою продовжувати метання (не більше трьох гранат) до поразки цілі; за невлучення гранати до результату на фініші додається 5 с. Вискочити із траншеї і пробігти 100 м по доріжці у напрямку до лінії початку смуги; обігти прапорець і перестрибнути рів шириною 2,5 м; пробігти проходами лабіринту; подолати паркан; залізи по вертикальній драбині на другий (зігнутий) відрізок зруйнованого моста; пробігти по балках, перестрибнути через розрив і зістрибнути на землю із положення стоячи з кінця останнього відрізка балки; подолати три щаблі зруйнованої драбини і обов'язково торкнутися двома ногами землі між щаблями, пробігти під четвертим щаблем; пролізти у пролом стінки; зістрибнути в траншею; пройти по ходу сполучення; вискочити з колодязя; стрибком подолати цегляну стінку; вибігти по похилій драбині на четвертий щабель і збігти по щаблях зруйнованої драбини; залізи по вертикальній драбині на балку зруйнованого моста; пробігти по балці, перестрибнути через розриви і збігти по нахиленій дошці; перестрибнути рів шириною 2 м, пробігти 20 м, обігти прапорець і пробігти в зворотному напрямку 100 м по доріжці.

Примітка. Для подолання кожної перешкоди дозволяється не більше трьох спроб. Якщо пропущена будь-яка перешкода, порушено умови подолання перешкод, вправа вважається невиконаною.

ОСОБЛИВОСТІ НАВЧАННЯ І ВПРАВИ З ТАКТИЧНОЇ МЕДИЦИНИ

Заняття з тактичної медицини організують і проводять з метою навчання учнів спроможності рятувати та зберігати життя людини, яка перебуває у невідкладному стані, в умовах бойової обстановки.

Основним завданням підготовки з тактичної медицини є надання учням теоретичних знань, засвоєння ними практичних прийомів і навичок з надання домедичної допомоги в обсязі само- і взаємодопомоги при пораненнях, травмах і ураженнях.

Для проведення занять з тактичної медицини використовують відповідні стенди, наочні посібники, навчальне військово-медичне майно (аптечки медичні загальновійськові індивідуальні, перев'язувальні матеріали, імпровізовані шини тощо), медичні манекени (фантоми, муляжі, тренажери), обладнання для перегляду відеоматеріалів (мультимедійна техніка).

Заняття з тактичної медицини повинні бути простими для сприйняття слухачами, мати загальний характер з висвітленням основних теоретичних принципів надання домедичної допомоги (25% навчального часу), а також передбачати відпрацювання практичних навичок (75% навчального часу).

Відпрацювання практичних навичок слід проводити в складі навчальних груп, що працюють одночасно на кожній навчальній ділянці, а саме: поле бою (сектор обстрілу); сектор укриття з виконанням сценаріїв типових ситуацій, які супроводжуються пораненнями, травмами і ушкодженнями в умовах бойових дій.

При комплексному виконанні практичних дій учасники імітації повинні чітко визначити ролі: рятівники з сектора обстрілу, прикриття, спостереження, рятівники з сектора укриття, зв'язківці тощо.

Під час відпрацювання заняття після кожної імітації проводити аналіз виконання прийомів та порядку дій. Недостатньо освоєні прийоми повинні аналізуватися та за можливості повторюватися, поки учні навчаться виконувати їх правильно.

Заняття рекомендовано проводити з імітуванням бойових умов, бажано з використанням піротехніки, муляжів зброї, в повному оснащенні (бронежилет, індивідуальне медичне оснащення).

Оцінюванню підлягають: 1) знання та вміння використання засобів індивідуального медичного оснащення в залежності від бойових і небойових умов; 2) вміння надавати само- та взаємодопомогу при кровотечах в секторах обстрілу та укриття; 3) вміння надавати домедичну допомогу при гострих порушеннях дихання; 4) вміння надавати домедичну допомогу при переломах, вивихах, розтягах в бойових і небойових умовах; вміння переміщувати пораненого в умовах бойових дій.

Додаток 8

БЕЗПЕКА ЗАНЯТЬ

1. Загальні вимоги безпеки під час проведення занять з предмета «Захист України»

Безпека під час проведення занять з предмета забезпечується їхньою чіткою організацією, суворим дотриманням заходів безпеки, які визначаються статутами, курсом стрільб, відповідними керівництвами та настановами.

Керівники навчальних закладів зобов'язані вживати заходів щодо попередження загибелі та травмування учнів, встановлювати необхідні вимоги безпеки під час роботи з озброєнням та військовою технікою, під час здійснення маршруту в район занять, проведення занять, стрільб, спеціальних занять і робіт, своєчасно доводити ці вимоги до учнів та добиватися їхнього суворого виконання.

Перед початком занять керівник навчального закладу зобов'язаний особисто переконаватися, що для цього створені безпечні умови, учні засвоїли вимоги безпеки та мають достатні практичні навички щодо їхнього виконання.

Відповідальність за дотримання учнями вимог безпеки на заняттях несуть викладачі предмета. Вони зобов'язані:

- вивчити з учнями вимоги безпеки під час проведення занять, прийняти заходи зі знання цих вимог та забезпечити постійний контроль за їхнім дотриманням;
- перевірити справність озброєння, військової та іншої техніки, яка виводиться (вивозиться) на заняття, звернувши особливу увагу на знання учнями правил поведінки з ними;
- перевірити справність та припасування одягу (обмундирування), спорядження й засобів індивідуального захисту учнів з урахуванням пори року;
- під час проведення занять на військовій техніці, з озброєнням, у лісистій місцевості, під час розташування табором та в інших пожежонебезпечних місцях вимагати від учнів суворого дотримання вимог пожежної безпеки;
- визначати маршрути руху у пішому порядку (маршрути руху машин) та порядок пересування (перевезення) учнів до місць проведення занять;
- на заняттях використовувати тільки технічно справне навчальне обладнання, зразки озброєння та військової техніки.

2. Вимоги безпеки під час проведення занять у кабінеті

Безпека учнів під час занять у кабінеті забезпечується постійним і неухильним дотриманням планів проведення занять, грамотною експлуатацією обладнання кабінету, а також визначених викладачем заходів безпеки.

До роботи з проекційною та відеоапаратурою, іншими апаратними засобами допускаються лише викладач та учні, які мають відповідні навички роботи з нею.

На заняттях з використанням зброї слід перевірити її справність, переконавшись у відсутності гострих задирок, заклинь та інших можливих причин травмування учнів. Обов'язково перевірити зброю на розрядженість.

Забороняється проводити заняття з електрообладнанням без вентиляції, встановлення захисних загороджень і протипожежного обладнання та якщо учні не склали залік з правил електробезпеки. Вимагати особливої обережності під час роботи з бензином, антифризом та іншими речовинами, які легко займаються чи є отруйними, а також під час роботи з індикаторними трубками військового приладу хімічної розвідки. Не допускати миття рук, деталей та одягу етилованим бензином.

У випадку проведення в кабінеті вправ початкових стрільб з пневматичної гвинтівки дотримуватися вимог безпеки для стрільби у стрілецькому тирі.

3. Вимоги безпеки під час проведення занять на місцевості

Місцевість для занять обмежується. Обмежена ділянка місцевості доводиться до тих, хто навчається, за необхідності та за умов виконання вправ; її межі позначаються попереджувальними знаками (позначками).

Використання холостих патронів на заняттях дозволяється тільки військовослужбовцям і викладачу предмета. Стрільбу холостими патронами дозволяється вести тільки з бойової зброї.

Метання навчальних гранат дозволяється, коли в радіусі не менше 100 м від рубежу метання відсутні люди та об'єкти, що підлягають небезпеці.

Категорично забороняється:

- брати в руки вибухонебезпечні предмети;
- використовувати бойові патрони на тактичних заняттях;
- проводити імітаційну стрільбу різного виду патронами з навчальної і саморобної зброї.

Виявлені в учнів вибухонебезпечні предмети підлягають негайному вилученню.

4. Вимоги безпеки під час проведення стрільб у стрілецькому тирі

До навчальних стрільб у стрілецькому тирі допускаються учні, які пройшли інструктаж з вимог безпеки під час стрільб та склали заліки, результати яких зафіксовано у журналі, знають матеріальну частину зброї та можуть нею користуватися.

Під час навчальних стрільб у стрілецькому тирі потрібно дотримуватись таких правил поведінки та вимог безпеки:

без дозволу керівника учні не повинні заходити до приміщення тиру, брати до рук зброю, виносити боєприпаси та зброю з приміщення тиру, заряджати та розряджати зброю, проводити підготовку до стрільби (прицілюватися), проводити стрільбу.

Забороняється:

- перебування учнів у приміщенні стрілецького тиру без викладача предмета або керівника стрілецького гуртка (далі — керівник);
- спрямовувати зброю в бік від мішеней, наводити її на людей;
- брати зброю чи підходити до неї без команди.

Вимоги безпеки перед початком навчальних стрільб у стрілецькому тирі

Перед початком навчальних стрільб керівник повинен перевірити:

- знання учнями вимог безпеки при стрільбі;
- справність зброї, наявність боєприпасів та мішеней;
- стан приміщення стрілецького тиру, стан освітлення та обладнання.

Керівник повинен забезпечити належну поведінку і безпеку учнів на вихідному рубежі та безпечно проведення стрільб на вогневому рубежі.

Вимоги безпеки під час проведення навчальних стрільб

У приміщенні стрілецького тиру можуть перебувати тільки учні, зазначені у списку допущених до стрільб.

На вихідному рубежі керівник роздає учням визначену кількість набоїв. Учні доповідають керівникові про їхнє отримання та чекають подальших команд. Учні підходять до зброї тільки після команди керівника «На вогневий рубіж кроком — РУШ». Після команди керівника «ЗАРЯДЖАЙ» учні самостійно заряджають зброю та доповідають керівникові про свою готовність. Учні проводять стрільбу тільки після команди керівника «По мішенях — ВОГОНЬ». Після закінчення стрільб учні

самостійно розряджають зброю і доповідають керівнику про їхнє закінчення. Керівник повинен оглянути зброю кожного учня, який закінчив стрільбу.

Тільки після того, як усі учні повідомлять про закінчення стрільби, керівник дає команду «До мішеней кроком — РУШ» та разом з учням підходить до мішеней, де проводиться аналіз результатів стрільби кожного учня.

Вимоги безпеки після закінчення навчальних стрільб

Після закінчення стрільб керівник разом з командиром навчального взводу або старостою стрілецького гуртка переносять зброю у спеціально відведене місце, де проводять її огляд, чищення та змащування. Почищення зброя під наглядом керівника переноситься до кімнати її зберігання. У журналах «Облік відвідування» та «Облік видачі боєприпасів» керівник робить відповідні записи.

Вимоги безпеки у разі виникнення надзвичайної ситуації

У разі виникнення надзвичайної ситуації керівник негайно припиняє стрільби та виводить учнів з приміщення стрілецького тиру.

Постраждалим надається домедична допомога, викликається «Швидка медична допомога» та інформується адміністрація навчального закладу про виникнення надзвичайної ситуації.

5. Вимоги безпеки під час проведення стрільб на військовому стрільбищі

Безпека під час стрільби досягається чіткою організацією стрільб, точним дотриманням правил та вимог безпеки, високою дисциплінованістю.

На кожній директрисі (військовому стрільбищі) з урахуванням особливостей та місцевих умов розробляється і вивіщується на командному пункті та на дільничних пунктах управління інструкція з вимог безпеки, яку повинен твердо знати особовий склад підрозділів, що виводяться на стрільбу.

Учні, які не засвоїли правила та вимоги безпеки, до стрільби та її обслуговування не допускаються.

Кожний учень повинен беззаперечно та точно виконувати всі правила та вимоги безпеки під час стрільби.

Викладачі предмета відповідають за точне виконання встановлених правил та вимог безпеки підпорядкованими учнями.

Для забезпечення безпеки перед кожною стрільбою виставляється оточення.

Пересування на полігоні дозволяється лише по дорогах та в районах, які позначені начальником полігона.

Забороняється заходити (заїжджати) на ділянки, де є снаряди, міни, бомби, вибухові речовини. Ці ділянки є забороненими зонами з відповідними попереджувальними написами.

Забороняється торкатися снарядів, мін, бомб, вибухових речовин, які не розірвалися, та предметів імітаційного обладнання. Кожний снаряд, міну, бомбу, заряд вибухової речовини, що не розірвався, відразу ж після виявлення необхідно позначити покажчиком з попереджувальним написом та повідомити начальника полігона.

З метою контролю за безпекою стрільби та діями учнів, які стріляють, а також своєчасного попередження про появу людей, тварин і транспортних засобів на мішеневих полях або у небезпечних зонах місцевості, виявлення вибухів і місць падіння снарядів, що не розірвалися, організується спостереження. Спостерігачі забезпечуються оптичними приладами (біноклями, стереотрубами) та планшетами. Кількість спостерігачів визначається керівником стрільби на ділянці для надійного забезпечення спостереження.

Дозвіл на відкриття вогню на директрисі (військовому стрільбищі, вогневому містечку) дає старший керівник стрільби. Ведення вогню дозволяється тільки після підняття на всіх ділянках та командному пункті червоних прапорів ВСП.

Стрільба негайно припиняється за командою керівника або самостійно кожним стрільцем у разі:

- появи людей, тварин і машин на мішеневому полі, низьколітніх апаратів, вертольотів над районом стрільби;
- падіння снарядів (гранат) за межами безпечної зони або поблизу бліндажа, у якому перебувають люди, та втрати зв'язку з бліндажем;
- доповіді або подання встановленого сигналу з поста оточення про небезпеку продовження стрільби;
- підняття білого прапора (ВСП, ліхтарів) на командному пункті;
- виникнення пожежі на мішеневому полі та на території полігона;
- втрати орієнтування тими, хто стріляє.

Для негайного припинення вогню тими, хто стріляє, подається сигнал «ВІДБІЙ», а також подається команда: «Стій! Припинити вогонь!» та виставляється білий прапор (ВСП, ліхтар) замість червоного. За командою «Стій! Припинити вогонь!» ті, хто стріляє, припиняють вогонь. Зброю розряджають. Зброю дозволяється заряджати тільки на рубежі відкриття вогню. У вихідне положення стрільці повертаються тільки за командою керівника.

Категорично забороняється:

- заряджати зброю бойовими та холостими набоями, а також бойовими та інертними гранатами до сигналу «ВОГОНЬ» (команди керівника, командира);
- направляти зброю на людей, у бік або в тил стрільбища незалежно від того, заряджена вона чи ні;
- відкривати та вести вогонь з несправної зброї, несправними боеприпасами або боеприпасами, які не передбачені таблицями стрільби для цієї системи; за межі небезпечних напрямків стрільби; при піднятому білому прапорі на командному (дільничному) пункті та укриттях (бліндажах): по бліндажах, незалежно від того, перебувають у них люди чи ні, а також по інших спорудах (вишках, тригонометричних пунктах та декоративному обладнанню); у разі втрати зв'язку з керівником стрільби;
- залишати де б то не було заряджену зброю або передавати її іншим особам; залишати на вогневій позиції (місці для стрільби) індивідуальну зброю без команди керівника стрільби.

Додаток 9

ОБ'ЄКТИ НАВЧАЛЬНО-МАТЕРІАЛЬНОЇ БАЗИ

1. Кабінет предмета «Захист України», призначений для проведення занять за програмою предмета.

2. Кімната для зберігання зброї обладнується у загальноосвітніх навчальних закладах для зберігання навчальної зброї, пневматичних, малокаліберних гвинтівок і боеприпасів до них, навчальної техніки і військово-технічного майна.

3. Стрільцький тир — це спеціально обладнане приміщення для стрільби з пневматичної і малокаліберної гвинтівки. У загальноосвітньому навчальному закладі під стрільцький тир обладнується будь-яке закрите приміщення, що відповідає вимогам безпеки, має спеціальне обладнання і за розмірами дозволяє виконувати вправи початкових і навчальних стрільб. Якщо такого приміщення немає, то виготовляється переносний кулевловлювач, який дозволяє проводити вправи стрільб з пневматичної гвинтівки в кабінеті предмета, іншому місці, за умови неухильного дотримання правил проведення стрільб та вимог безпеки. Ділянка стрільб тиру включає (як і на військовому стрільбищі) вихідний рубіж, рубіж відкриття вогню та напрямок стрільб довжиною до 25–30 м.

4. Місце (майданчик) для вивчення стройових прийомів — місце для проведення заходів з військово-патріотичного виховання учнів, урочистих заходів.

Стройовий майданчик розміром 8 × 16 м призначений для відпрацювання стройових прийомів учнями. Лінії, нанесені по периметру майданчика з інтервалом 800 мм, призначені для відпрацювання руху стройовим кроком. Кола, нанесені по периметру майданчика, — для відпрацювання стройового положення та поворотів на місці. Великі квадрати — для відпрацювання поворотів під час руху. Для навчальних закладів кількість великих квадратів у довжину майданчика може бути зменшена до трьох. Усі лінії на стройовому майданчику наносять білою фарбою. Окрім цього наноситься смуга для проходження урочистим маршем.

5. Навчальні місця для занять з вогневої підготовки складаються з місць для вогневих тренувань зі стрільцької зброї і мішеневого поля. Місця тренувань вибираються і розгортаються на обмеженій ділянці місцевості, розгортаються у стрільцькому тирі або кабінеті предмета. На вказаних місцях виконуються розроблені викладачами підготовчі вправи, інші вогневі завдання, тому насиченість місць навчально-тренувальними засобами залежить від їхніх творчих здібностей.

6. Місце для метання ручних гранат — для відпрацювання першої та другої навчальних вправ з метання ручних гранат.

7. Навчально-тренувальний комплекс — це обмежена ділянка місцевості з розгорнутими навчальними місцями для практичних занять і тренувань з основ військової справи. Ділянка вибирається біля навчального закладу, її розміри визначаються шляхом моделювання. Наприклад, для

занять з тактичної підготовки ділянка поділяється на смуги, в межах яких доведеться діяти навчальному підрозділу за навчальним завданням.

8. Виносне навчальне обладнання — це навчальні стрілецькі прилади, що дозволяють викладачеві навчати стрільби та виявляти помилки, що їх припускаються учні. Вони зазвичай включаються в комплект командирських ящиків (КЯ-56, КЯ-58, КЯ-73, КЯ-83). Окрім цих комплектів та іншого навчального обладнання, що поставляється, потребують виготовлення:

- комплекти мішеней для підготовчих вправ зі стрільби;
- комплект мішеней, тактичних знаків і позначок для тактико-стройових, тактичних занять і військової тактичної гри.

10. Єдина смуга перешкод призначена для подолання горизонтальних і вертикальних перешкод індивідуально і в складі підрозділу, метання гранат на влучність. За відсутності смуги у навчальному закладі допускається проведення занять на місцевості, дообладнаній перешкодами і мішенями. Така місцевість повинна забезпечити подолання окремих природних і штучних перешкод (елементів смуги) висотою до 2 м різними способами (стрибки, перелітання), рух по вузькій опорі на незначній висоті (до 1 м), вистрибування із заглиблень, інші прийоми та дії.

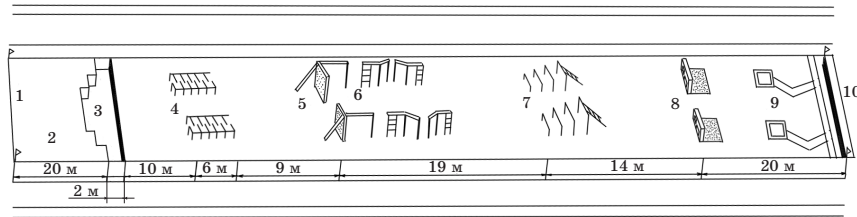

Єдина смуга перешкод

- 1 — лінія початку смуги;
- 2 — ділянка швидкісного бігу довжиною 20 м;
- 3 — рів шириною угорі 2 м, 2,5 м і 3 м, глибиною 1 м;
- 4 — лабіринт довжиною 6 м, шириною 2 м, висотою 1,1 м (кількість проходів — 10, ширина проходу — 0,5 м);
- 5 — паркан висотою 2 м, товщиною 0,25 м, з похилою дошкою довжиною 3,2 м, шириною 0,25–0,3 м;
- 6 — зруйнований міст висотою 2 м, що складається з трьох відрізків (прямокутних балок 0,2 × 0,2 м): перший довжиною 2 м, другий — 3,8 м зі згином у 135° (довжина від початку до згину — 1 м), третій — 3,8 м зі згином 135° (довжина від початку до згину 2,8 м), розриви між відрізками балок 1 м, на початку другого і третього відрізків балок і в кінці перешкоди — вертикальні драбини з трьома східцями;
- 7 — зруйнована драбина шириною 2 м (висота східців 0,8 м; 1,2 м; 1,5 м і 1,8 м, відстань між ними 1,2 м, біля високого східця — нахилена драбина довжиною 2,3 м з чотирма східцями);

8 — стінка висотою 1,1 м, шириною 2,6 м і товщиною 0,4 м з двома проломами (нижній розміром 1 × 0,4 м розташований на рівні землі, верхній розміром 0,5 × 0,6 м на висоті 0,35 м від землі з прилеглою до неї площиною 1 × 2,6 м);

9 — колодязь і хід сполучення (глибина колодязя 1,5 м, площа перетину вгорі 1 × 1 м; у задній стінці колодязя щілина розміром 1 × 0,5 м, що сполучає колодязь з перекритим ходом сполучення глибиною 1,5 м, довжиною 8 м з одним згином; відстань від колодязя до траншеї по прямій — 6 м);

10 — траншея глибиною 1,5 м;

11 — бігова доріжка шириною 2 м.

Додаток 10

ПЕРЕЛІК ПЛАКАТИВ, НЕОБХІДНИХ ДЛЯ ВИКЛАДАННЯ ПРЕДМЕТА «ЗАХИСТ УКРАЇНИ»

- Державна і військова символіка.
- Основи військового законодавства України.
- Складові сектора безпеки (загальна структура ЗСУ та інших військових формувань).
- Військові звання й знаки розрізнення. Зразки військової форми одягу.
- Стройові прийоми і рух без зброї. Строї відділення.
- Виконання вправ зі стрілецької зброї та заходи безпеки.
- Автоматична зброя.
- Ручні осколкові гранати.
- Протитанкові і протипіхотні міни.
- Склад відділення та його озброєння.
- Основні зразки озброєння та військової техніки ЗСУ.
- Військова топографія. Місцевість та її значення у бою. Орієнтування на місцевості.
- Вогнева позиція (обладнання та маскування).
- Цивільний захист.
- Основи медичних знань і допомоги.

Додаток 11

ОРІЄНТОВНІ НОРМАТИВИ

№ з/п	Норматив, умови (порядок) його виконання	Критерії оцінки											
		Високий					Достатній					Низький	
		12	11	10	9	8	7	6	5	4	3	2	1
1	<p>Приготування до стрільби і ведення вогню з автомата. Учень перебуває у вихідному положенні, автомат тримає «на ремінь», магазин — у сумці для магазинів. За командою керівника роздавальник видає 5 навчальних патронів. Стрільба виконується по мішенях з відстані 25 м, 50 м, 100 м.</p> <p>Учень споряджає магазин і укладає його у сумку. За командою «До бою!» виконує норматив: займає місце для стрільби, заряджає зброю, готується до ведення вогню і доповідає: «Такий-то до бою готовий!».</p> <p>За командою «Вогонь!» послідовно встановлює приціл, знімає із запобіжника і встановлює вид вогню та імітує два-три постріли. Доповідає про закінчення стрільби та за командою керівника розряджає зброю, надає для огляду, повертається у вихідне положення.</p> <p>Дії після команди «Вогонь!» виконуються без урахування часу. Стрільба по мішенях виконується: на 25 м з положення стоячи, на 50 м з положення сидячи, на 100 м з положення лежачи.</p> <p>Виконання стрільби: 1 патрон на 25 м, 2 патрони на 50 м, 2 патрони на 100 м</p>	Влучення в мішені (4–5 патронів)	Влучення в мішені (3–4 патрони)	Влучення в мішені (2–3 патрони)	Влучення в мішені (1–2 патрони)	Влучення в мішені (1–2 патрони)	Влучення в мішені (1–2 патрони)	Влучення в мішені (1–2 патрони)	Влучення в мішені (1–2 патрони)	Влучення в мішені (1–2 патрони)	Влучення в мішені (1–2 патрони)	Влучення в мішені (1–2 патрони)	Влучення в мішені (1–2 патрони)
2	<p>Неповне розбирання автомата. Автомат на столі, учень перебуває біля зброї. За командою «До розбирання автомата приступити!» здійснює неповне розбирання автомата та доповідає «Готово!».</p> <p>Час фіксується від подачі команди до доповіді учня.</p> <p>Після виконання нормативу називає частини автомата</p>	Помилко немає	Не більше однієї помилки	Не більше двох помилок	Не більше двох помилок	Не більше двох помилок	Не більше двох помилок	Не більше двох помилок	Не більше двох помилок	Не більше двох помилок	Не більше двох помилок	Допущено більше двох помилок	
		13	15	18	19	20	21	22	23	25	27	29	31
		с	с	с	с	с	с	с	с	с	с	с	с

№ з/п	Норматив, умови (порядок) його виконання	Критерії оцінки											
		Високий					Достатній					Низький	
		12	11	10	9	8	7	6	5	4	3	2	1
3	<p>Збирання автомата після неповного розбирання. За командою «До складання автомата приступити!» учень, догріваючись послідовності, складає автомат та доповідає «Готово!».</p> <p>Час фіксується від подачі команди до доповіді учня</p>	Помилко немає	Не більше однієї помилки	Не більше двох помилок	Не більше двох помилок	Не більше двох помилок	Не більше двох помилок	Не більше двох помилок	Не більше двох помилок	Не більше двох помилок	Не більше двох помилок	Допущено більше двох помилок	
4	<p>Чищення і змащування каналу ствола автомата після неповного розбирання. Для чищення зброї потрібне ганчір'я, маслянка із рушничним мастилом. За командою «До чищення і змащування приступити!» учень виконує норматив №2 та доповідає «Готово!».</p> <p>Потім збирає приладдя для чищення каналу ствола і готує матеріал для змащування, називаючи елементи приладдя. Чищення і змащування каналу ствола автомата здійснюється без урахування часу</p>	Помилко немає	Не більше однієї помилки	Не більше двох помилок	Не більше двох помилок	Не більше двох помилок	Не більше двох помилок	Не більше двох помилок	Не більше двох помилок	Не більше двох помилок	Не більше двох помилок	Допущено більше двох помилок	
5	<p>Спорядження магазину патронами. Учень стоїть біля столу, на якому розміщені 30 патронів та магазин до автомата. За командою «До спорядження магазину приступити!», учень споряджає магазин патронами та доповідає «Готово!».</p> <p>Час фіксується від подачі команди до доповіді учня</p>	35	40	45	46	48	50	51	53	55	57	59	1
		с	с	с	с	с	с	с	с	с	с	с	хв
													02
													с
6	<p>Виявлення цілей, визначення їхнього місцезнаходження відносно орієнтирів, доповідь про результати спостереження. За командою керівника учень займає місце для спостереження. На відстані 200–500 м від спостерігача розміщені 9 цілей (мішеней). <i>Завдання:</i> виявити цілі, визначити їхнє місцезнаходження відносно орієнтирів і доповісти про результати спостереження</p>	Виявлені цілі	Виявлені цілі	Виявлені цілі	Виявлені цілі	Виявлені цілі	Виявлені цілі	Виявлені цілі	Виявлені цілі	Виявлені цілі	Виявлені цілі	Виявлені цілі	Виявлені цілі
		9	8	7	6	5	4	3	2	1	0	0	0
											20	25	30

№ з/п	Норматив, умови (порядок) його виконання	Критерії оцінки														
		Високий					Середній					Низький				
		12	11	10	9	8	7	6	5	4	3	2	1			
7	Пересування на полі бою. Вихідне положення — вогнева позиція. Учень доводять тактичну обстановку, ставлять завдання вийти на новий рубіж. За командою керівника «Учень Петренко, на такий-то рубіж — вперед!» учень, враховуючи місцевість, долає 50 м: перебіжкою 15 м, переповзан-ням по-пластунськи 20 м і перебіжкою — 15 м. Час відраховується від команди на пересування до досягнення вказаного рубежу і приготування до стрільби	Викорано правильно, чітко	Не більше двох помилок	Не більше двох помилок	Не більше двох помилок	Не більше двох помилок	Не більше двох помилок	Не більше двох помилок	Не більше двох помилок	Не більше двох помилок	Допущено більше трьох помилок	2	2	1		
8	Вибір місця для стрільби (спостереження), обладнання окопу для стрільби з автомата лежачи. Вихідне положення — лежачи, сидячи або стоячи. Учень доводять тактичну обстановку, ставлять завдання на вказаному рубезі вбрати місце для стрільби (спостереження) і обладнати окоп для стрільби лежачи. Відстань до рубежу не більше 50 м	Окоп обладнано правильно	Не більше двох помилок	Не більше двох помилок	Не більше двох помилок	Не більше двох помилок	Не більше двох помилок	Не більше двох помилок	Не більше двох помилок	Не більше двох помилок	Більше трьох помилок	2	2	2		
9	Визначення сторін горизонту. Учень з компасом або годинником в руці перебуває у вказаній точці місцевості. За командою керівника «До орієнтування приступити!» визначає сторони горизонту і доповідає «Готово!»	Помилки немає	Не більше однієї помилки	Не більше однієї помилки	Не більше однієї помилки	Не більше однієї помилки	Не більше однієї помилки	Не більше однієї помилки	Не більше однієї помилки	Не більше однієї помилки	Більше двох помилок	2	2	2		
10	Визначення магнітного азимуту на вказаний предмет за компасом. На місцевості учню вказується окремий предмет. За командою керівника «До визначення магнітного азимута приступити!» він визначає азимут та доповідає. Час фіксується від подачі команди до доповіді	Помилки немає	Не більше двох помилок	Не більше двох помилок	Не більше двох помилок	Не більше двох помилок	Не більше двох помилок	Не більше двох помилок	Не більше двох помилок	Не більше двох помилок	Більше двох помилок	2	2	2		

№ з/п	Норматив, умови (порядок) його виконання	Критерії оцінки														
		Високий					Середній					Низький				
		12	11	10	9	8	7	6	5	4	3	2	1			
11	Визначення напрямку руху за вказаним магнітним азимутом за допомогою компаса. На місцевості учню вказується магнітний азимут. За командою керівника «До визначення напрямку руху приступити!» він визначає окремий орієнтір та доповідає. Час фіксується від подачі команди до доповіді	Помилки немає. Похибка не більше 3°.	Не більше однієї помилки. Похибка не більше 6°.	Не більше однієї помилки. Похибка не більше 6°.	Не більше однієї помилки. Похибка не більше 6°.	Не більше однієї помилки. Похибка не більше 6°.	Не більше однієї помилки. Похибка не більше 6°.	Не більше однієї помилки. Похибка не більше 6°.	Не більше однієї помилки. Похибка не більше 6°.	Не більше однієї помилки. Похибка не більше 6°.	Не більше однієї помилки. Похибка не більше 6°.	Більше двох помилок. Похибка більше 9°.	2	2	1	
12	Рух за азимутом. Учню видається схема (таблиця) даних для руху за азимутом, на якій вказані вихідний та кінцевий пункти, 3–4 проміжних орієнтирів, магнітні азимуту та відстані між ними в метрах. Довжина маршруту не менше 2 км. Дотримуючись маскування, пішим порядком учень повинен вийти до кінцевого пункту. Час враховується від видачі схеми до виходу у кінцевий пункт	40	45	50	55	40	50	55	40	45	50	55	24	26	28	
13	Одягання протигазу. Учні перебувають в строю. Протигази у похідному положенні. За раптовою командою «Газ!» учні одягають протигази. Час відраховується з моменту подання команди до відновлення дихання після одягання протигазу	6,5	7	7,4	7,7	8	8,7	9	9,4	9,7	10	10,4	с	с	с	
14	Одягання респіратору Р-2. За раптовою командою «Респіратор одягнути!», учні одягають респіратори. Час відраховується з моменту подачі команди до відновлення дихання	10,5	11	11,4	11,7	12	12,4	12,7	13	13,4	13,7	14	14,4	с	с	с

№ з/п	Норматив, умови (порядок) його виконання	Критерії оцінки														
		Високий			Середній			Достатній			Низький					
		12	11	10	9	8	7	6	5	4	3	2	1			
15	Одягання загальновійськового захисного комплекту («Плащ у рукави!»). Засоби захисту учнів у похідному положенні. а) За командою «Плащ у рукави! Гази!» або сигналом «Радіацій-на небезпека» учні одягають протигази, захисні плащі в рукави, захисні панчохи та рукавиці. Час віраховується від подачі команди керівника до одягання засобів захисту та доповіді «Готово!»	2 хв	3 хв	3 07	3 хв	3 14	3 20	3 хв	3 35	3 45	3 хв	3 10	3 20	3 хв	3 30	3 40
15	б) За командою «Захисний комплект одягнуту! Гази!» учні одягають панчохи, плащі у вигляді комбінезону, протигази, рукавиці. Час віраховується від подачі команди керівника до повного одягання засобів захисту та доповіді «Готово!»	4 хв	4 хв	4 35	4 хв	4 50	4 20	4 хв	4 40	4 50	4 хв	4 30	4 40	4 хв	4 20	4 30
16	Дії за сигналом «Хімічна тривога». Засоби захисту учнів у похідному положенні. Подається сигнал «Хімічна тривога». Учні одягають протигази, плащі у вигляді накидки і ведуть спостереження за місцевістю. Час віраховується від моменту подачі сигналу до повного одягання засобів захисту	33 с	35 с	37 с	38 с	40 с	43 с	46 с	50 с	57 с	1 хв	1 04	1 10	1 хв	1 10	1 20
17	Тимчасова зупинка кровотечі. Учень перебуває біля пораненого, тримаючи в руках джгут (турнікет). Час віраховується від команди: «До виконання нормативу приступити!» і до закріплення джгута. Після чого позначається час його накладання. Накладання джгута (турнікета) на стегно або плече	20 с	25 с	30 с	35 с	40 с	45 с	50 с	55 с	1 хв	1 хв	1 05	1 10	1 хв	1 15	1 30

№ з/п	Норматив, умови (порядок) його виконання	Критерії оцінки														
		Високий			Середній			Достатній			Низький					
		12	11	10	9	8	7	6	5	4	3	2	1			
18	Накладання пов'язки. Учень з перев'язувальним матеріалом у руках перебуває біля «пораненого». За командою «Пов'язку накладати!» починає накладання. Накладання пов'язки на голову (око, вухо). Накладання пов'язки на кисть у вигляді вісімки, на передпліччя, ліктьовий суглоб. Накладання пов'язки на плечовий суглоб, груди. Накладання пов'язки на нижні кінцівки	1 хв	2 хв	2 05	2 хв	2 10	2 15	2 хв	2 20	2 25	2 хв	2 30	2 35	2 хв	2 40	2 45
		1 с	2 хв	2 05	2 хв	2 10	2 15	2 хв	2 20	2 25	2 хв	2 30	2 35	2 хв	2 40	2 45
		1 с	2 хв	2 05	2 хв	2 10	2 15	2 хв	2 20	2 25	2 хв	2 30	2 35	2 хв	2 40	2 45
		1 с	2 хв	2 05	2 хв	2 10	2 15	2 хв	2 20	2 25	2 хв	2 30	2 35	2 хв	2 40	2 45
		1 с	2 хв	2 05	2 хв	2 10	2 15	2 хв	2 20	2 25	2 хв	2 30	2 35	2 хв	2 40	2 45

№ з/п	Норматив, умови (порядок) його виконання	Критерії оцінки											
		Високий			Середній			Достатній			Низький		
		12	11	10	9	8	7	6	5	4	3	2	1
19	<p>Надання першої допомоги при переломах. Учень перебуває біля пораненого. Перев'язувальний матеріал і шина в руках або поряд з учнем. За командою «Шину накладати!» учень накладає шину. Виконання нормативу закінчується підвишунням руки на хустку (бинт, ремінь).</p> <p>Накладання шини з підручного матеріалу на плече.</p> <p>Накладання шини з підручного матеріалу на передпліччя.</p> <p>Накладання шини Крамера на нижню кінцівку</p>	3	3	4	4	4	5	5	6	6	7	7	8
		хв	хв	хв	хв	хв	хв	хв	хв	хв	хв	хв	хв
		с	с	с	с	с	с	с	с	с	с	с	с
	2	2	3	3	3	3	3	3	3	4	4	4	
	хв	хв	хв	хв	хв	хв	хв	хв	хв	хв	хв	хв	
	40	50		10	20	30	40	50		10	20	30	
	с	с	с	с	с	с	с	с	с	с	с	с	
	3	3	4	4	4	5	5	6	6	7	7	8	
	хв	хв	хв	хв	хв	хв	хв	хв	хв	хв	хв	хв	
	19	21	23	25	27	29	31	33	35	37	39	41	
	с	с	с	с	с	с	с	с	с	с	с	с	